

espiro

Flow

- PL | Wózek spacerowy
- SK | Športový kočík
- RU | Прогулочная коляска
- DE | Buggy
- UA | Дитяча прогулянка
- HU | Sport babakocsi
- BG | Лятна количка
- CZ | Sportovní kočárek



User manual

- PL | Instrukcja obsługi
- SK | Návod na obsluhu
- RU | Инструкция по эксплуатации
- DE | Bedienungsanleitung
- UA | Інструкція з експлуатації
- HU | Használati útmutató
- BG | Инструкция за експлоатация
- CZ | Návod k použití

www.espiro.pl

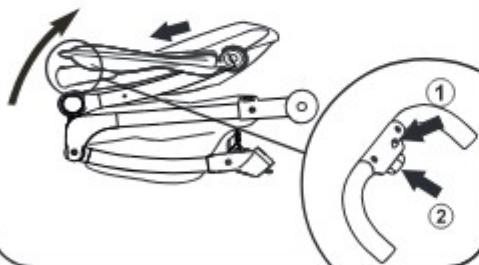
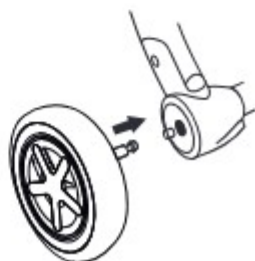
1**2****3****4****5**

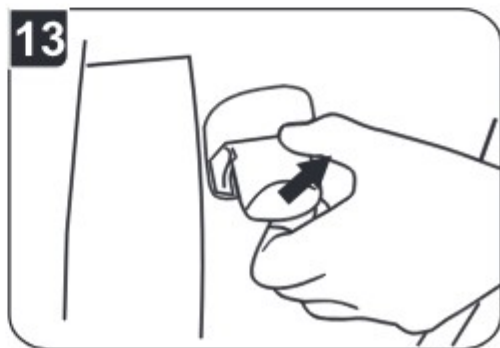
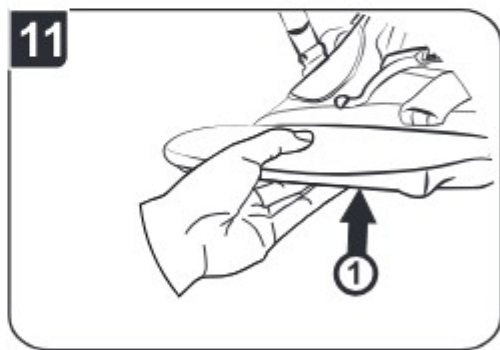
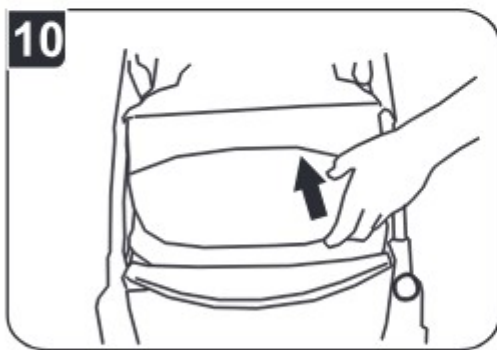
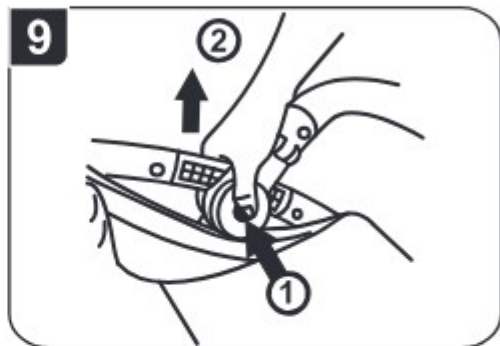
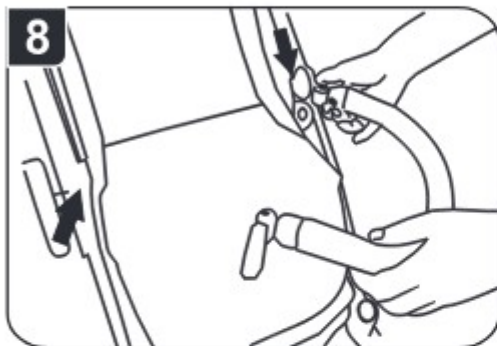
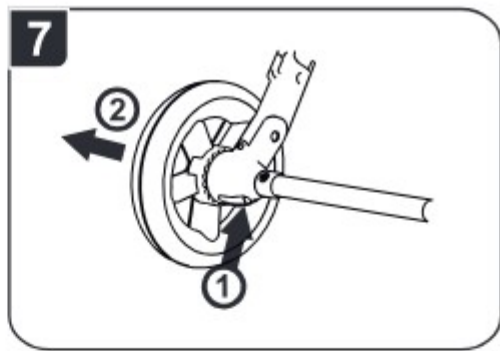
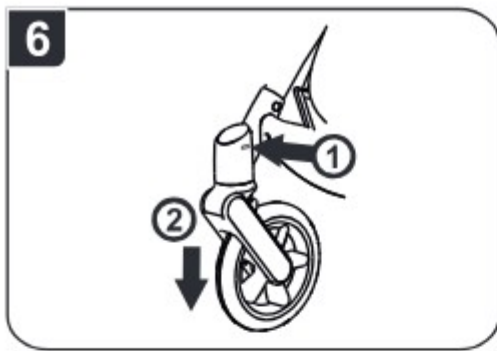

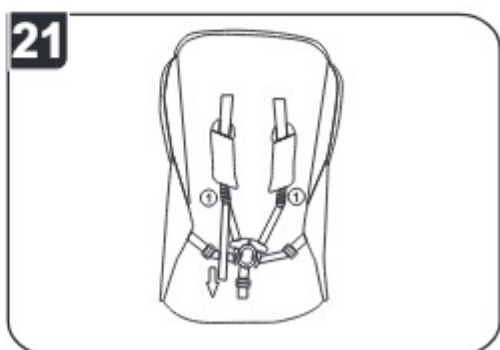
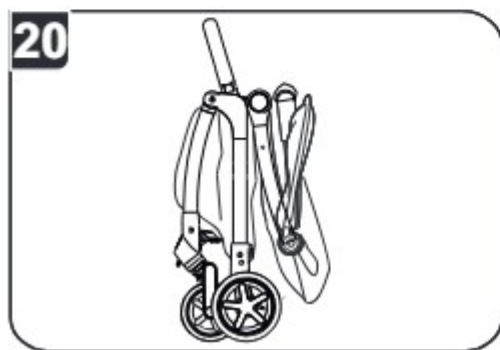
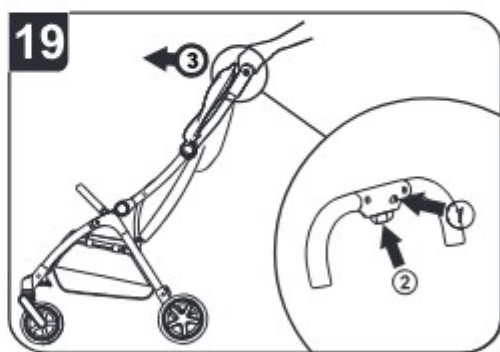
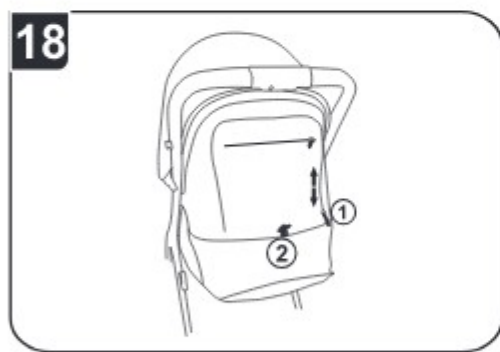
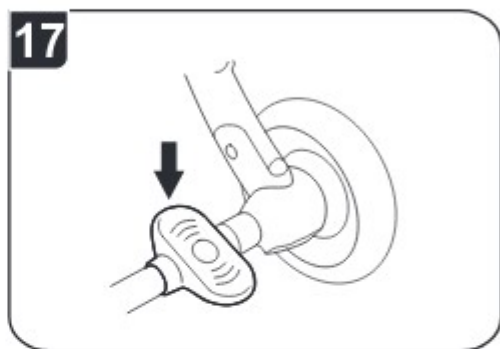
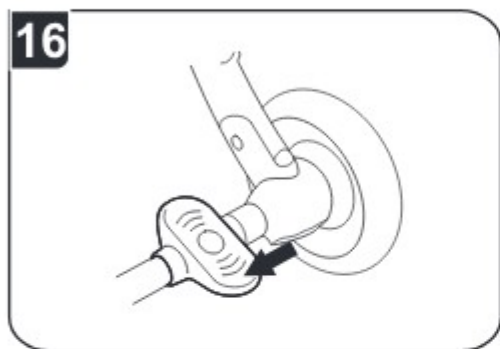
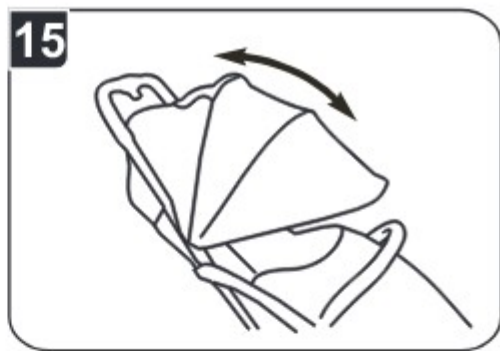

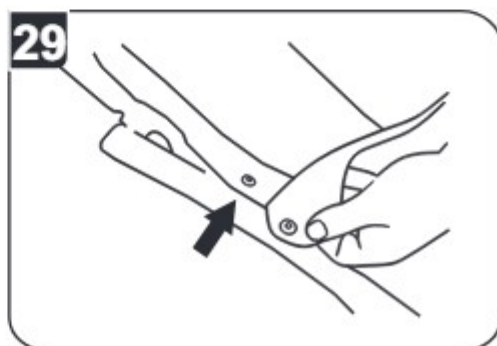
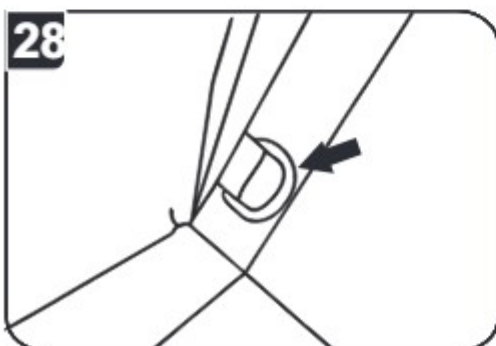
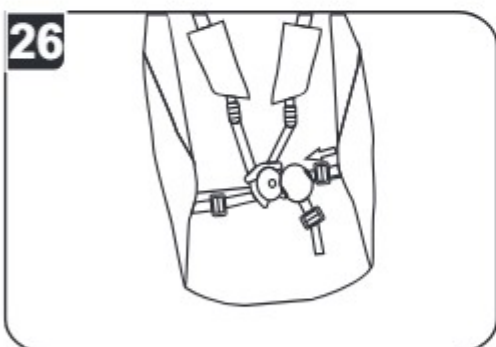
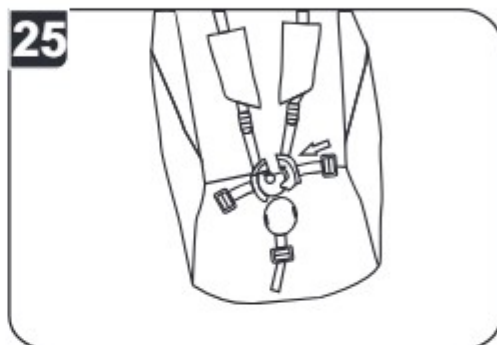
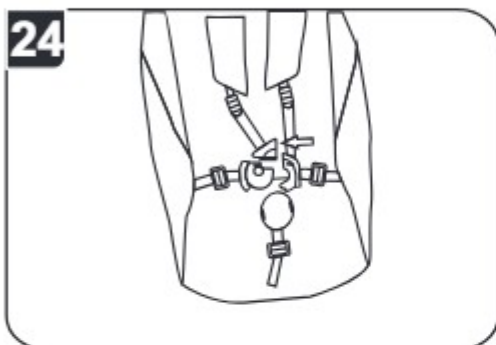
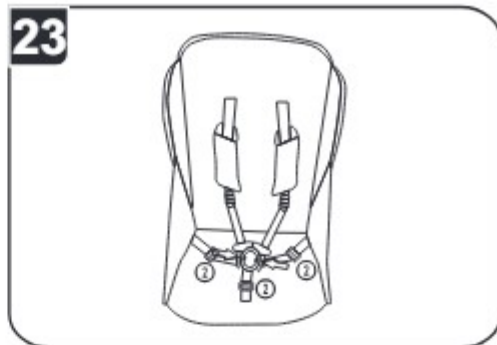
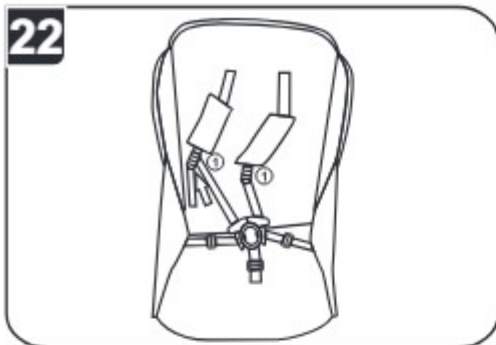

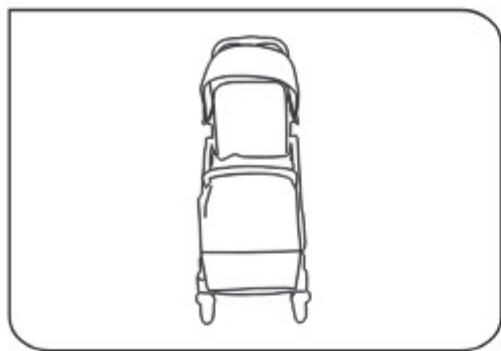

TOREBKI ZE ŚRODKIEM OSUSZAJĄCYM



- PL** Torebki ze środkiem osuszającym wewnątrz. Nie jeść. Wyrzucić po rozpakowaniu produktu.
- GB** Silica gel packets inside. Do not swallow. Discard after unwrapping the product.
- DE** Taschen mit Trockenmittel im Inneren. Nicht essen. Entsorgen nach dem Auspacken des Produkts.
- CZ** Sáčky s vysoušecím prostředkem uvnitř. Nejezte. Vyhodte po rozbalení výrobku.
- SK** Sáčky s vysušacím vreckom vo vnútri. Nejedzte. Zlikvidujte po vybalení výrobku.
- RU** Сумки с осушителем внутри. Не употреблять в пищу. Выбросить после распаковки продукта.
- UA** Сумки з осушувачем всередині. Не вживати в їжу. Викинути після розпакування продукту.
- RO** Pungi cu desicant. A nu se consuma. Aruncați pungile după despachetarea produsului.
- HU** Zacsók víztaszító belső béléssel. Nem ehető. A termék kicsomagolása után kidobandó.
- BG** Чанти с изсушител вътре. Да не се яде. След разопаковане на продукта – да се изхвърли.
- ES** Bolsas absorbentes de humedad. No ingerir. Desechar después de envolver el producto.
- FR** Ces sachets contiennent un produit déshydratant. Ne pas ingérer. Jeter après déballage du produit.
- IT** Bustine disidratanti con silica gel. Non ingerire. Gettare dopo il disimballo del prodotto.
- SE** Påsar med torkmedel inuti. Ät ej. Släng efter uppäckning av produkten.
- RS** Kесе са са sredstvom за сушење unutršnjosti. Nemojte jesti! Bacite kesicu nakon raspakivanja proizvoda.

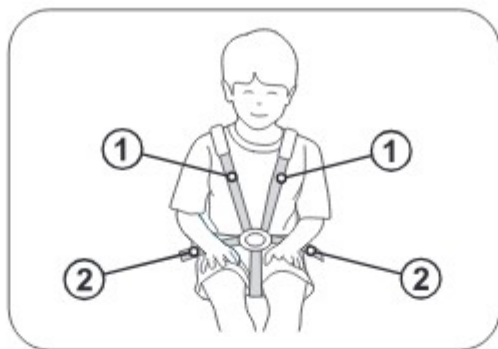

- PL** UWAGA! Prawidłowo przeprowadzone pasy naramienne (1) powinny przechodzić nieco powyżej ramion dziecka, a pasy biodrowe (2) powinny mocno przytrzymywać miednicę dziecka. Pasy nie mogą być poskręcane.
- EN** ATTENTION! Correctly mounted shoulder straps (1) should be located slightly above the child's shoulders, and the hip straps (2) should tightly hold the child's pelvis. Straps cannot be twisted
- DE** WICHTIGER HINWEIS! Korrekt geführte Schultergurte (1) sollten etwas über den Schultern des Kindes verlaufen und Hüftgurte (2) sollten das Becken des Kindes fest halten. Die Gurte dürfen nicht verdreht werden.
- CZ** Upozornění! Správně vedené ramenní pásy (1) musí probíhat nad rameny dítěte a bederní pásy (2) musí pevně přiléhat k pánvi dítěte. Pásy nesmí být překroucené.
- SK** UPOZORNENIE! Správne vedené ramenné pásy (1) musia prechádzať mierne nad ramenami dieťaťa, a bedrové pásy (2) musia pevne zachytávať panvu dieťaťa. Pásy nesmú byť skrútené.
- RU** ВНИМАНИЕ! Правильно установленные плечевые ремни (1) должны проходить чуть выше плеч ребенка, а поясные ремни (2) должны надежно удерживать таз ребенка. Ремни не могут быть перекрученными.
- UA** УВАГА! Правильно встановлені плечові ремені (1) повинні проходити трохи вище плечей дитини, а поясні ремені (2) повинні надійно утримувати таз дитини. Ремені не можуть бути перекручені.
- RO** ATENȚIE! Centurile pentru brațe, corect introduse, (1) ar trebui să fie poziționate ușor mai sus de brațele copilului, iar centurile pentru șolduri (2) ar trebui să fixeze bine bazinul copilului. Centurile nu pot fi răsucite.
- HU** FIGYELEM! A megfelelően vezetett vállpántnak (1) némileg a gyermek válla felett kell elmennie, míg a derékpántnak (2) erőteljesen kell fognia a gyermek medencéjét. Az övek nem lehetnek összecsavarodva.
- BG** ВНИМАНИЕ! Правилно монтираните раменни колани (1) трябва да преминават малко над раменете на детето, а бедрените колани (2) трябва здраво да придържат таза на детето. Коланите не трябва да бъдат усукани.
- ES** ¡ATENCIÓN! Los tirantes correctamente colocados (1) deberán pasar un poco por encima de los hombros del niño y los cinturones de la cadera (2) deberán sujetar con fuerza la pelvis del niño. Los cinturones no pueden estar enrollados.
- EE** ETTEVAATUST! Õigesti kinnitatud õlahihmad (1) peavad paiknema lapse õlgadest veidi ülevalpool; puusarihmad (2) peavad tugevalt lapse vaagnat hoidma. Rihmad ei tohi olla keerdus.
- LT** DĖMESIO! Teisingai prisegti pečių saugos diržai (1) turi eiti virš vaiko pečių, o juosmens diržai (2) turi stipriai laikyti vaiko juosmenį. Diržai negali būti susukti.
- LV** UZMANĪBU! Pareizi piestiprinātām plecu siksnām (1) vajadzētu būt nedaudz virs bērna pleciem, un gurnu siksnām (2) stingri turēt bērna gurnus. Siksnām nav jābūt sagrieztām.
- SI** POZOR! Pravilno nameščeni naramni pasovi (1) naj segajo nekoliko nad otrokova ramena, spodnji pasovi (2) pa morajo trdno držati otrokovo medenico. Pasovi ne smejo biti zviti.

SZANOWNI RODZICE

Gratulujemy Państwu zakupu wózka spacerowego **FLOW** firmy **BDG PRODUKCJA SP.Z.O.O**
 Podróż Państwa dziecka będzie w nim z pewnością bezpieczna, komfortowa i przyjemna.

WAŻNE! PRZECZYTAJ UWAŻNIE I ZACHOWAJ NA PRZYSZŁOŚĆ JAKO ODNIESIENIE

1. ELEMENTY SKŁADOWE WÓZKA

1. Stelaż wózka z tapicerką 2. Budka 3. Barierka 4. Koszyk 5. Koło tylne – 2 sztuki 6. Koło przednie – 2 sztuki 7. Pokrowiec na nogi

ROZKŁADANIE WÓZKA

2. Wciśnij zabezpieczenie blokady (1) i następnie przycisk blokady (2) znajdujące się na uchwycie wózka.
 3. Rozłóż wózek pociągając za uchwyt do góry, aż do zablokowania zamków z obydwu stron.
- UWAGA:** Upewnij się, że wózek został poprawnie rozłożony.

MONTAŻ KÓŁ PRZEDNICH I TYLNYCH

4. Wsuń przednie koło w piastę, aż do zablokowania. Upewnij się, że koło jest właściwie zablokowane. Powtórz czynność z drugiej strony.
5. Wsuń tylne koło w piastę, aż do zablokowania. Upewnij się, że koło jest właściwie zablokowane. Powtórz czynność z drugiej strony.

DEMONTAŻ KÓŁ PRZEDNICH I TYLNYCH

6. Wciśnij przycisk blokady (1) i jednocześnie wysuń przednie koło z piasty (2)
7. Wciśnij przycisk blokady (1) i jednocześnie wysuń tylne koło z piasty (2)

BARIERKA

8. Aby zamontować barierkę, wsuń ją w plastikowe uchwyty znajdujące się po boku stelaża wózka aż usłyszysz klęknęcie blokady. Powtórz czynność z drugiej strony. Upewnij się, że barierka została prawidłowo zablokowana przed wysunięciem.
9. W celu wypięcia barierki, wciśnij przycisk blokady (1) i następnie wysuń ją z uchwytów w stelażu wózka (2)

REGULACJA PODNÓŻKA

10. W celu podniesienia podnóżka unieś jego koniec.
11. W celu opuszczenia podnóżka wciśnij uchwyt blokady (1), następnie opuść podnóżek.

REGULACJA OPARCIA

12. W celu podniesienia oparcia przesunij je w wybrane położenie.
13. W celu opuszczenia oparcia unieś uchwyt blokady jednocześnie przesunij oparcie w wybrane położenie

OBSŁUGA BUDKI

Budka posiada dodatkowe pozycje, które można zablokować suwakiem.

14. W celu powiększenia budki odepnij suwak.
15. W celu zmiany położenia budki chwyć za jej szczyt i ustaw w wybranej pozycji.

URZĄDZENIE DO PARKOWANIA (hamulec)

16. Naciśnij stopą przycisk urządzenia do parkowania, aby zablokować tylne koła.
17. Naciśnij stopą przycisk urządzenia do parkowania, aby odblokować tylne koła.

WENTYLACJA

18. Odsuń suwaki wentylacji (1). Zroluj materiał i przypnij do górnej krawędzi budki (2)

SKŁADANIE WÓZKA

UWAGA: wózek wyposażony jest w system automatycznego składania.

19. Wciśnij zabezpieczenie blokady (1) i następnie wciśnij przycisk składania (2). Jednocześnie pchnij uchwyt prowadnicy do przodu (3).
20. Wózek złoży się samoczynnie.

REGULACJA DŁUGOŚCI PASÓW NARAMIENNYCH.

21. Wysuń wolny koniec pasa w celu skasowania luzu.
22. Pociągnij klamrę (1), w celu zluźnienia napięcia pasów naramiennych. Dopasuj długości pasów lędźwiowych i krokowego za pomocą sprzączek (2)

OBSŁUGA KLAMRY.

23. Wózek wyposażony jest w klamrę magnetyczną. W celu odpięcia klamry wciśnij jednocześnie dwa przyciski klamry znajdujące się po obu stronach i odsuń przednią część od tylnej.

ZAPINANIE KLAMRY

24. Wsuń mocowanie pasa w tylną część klamry. Powtórz czynność z drugiej strony.
 25. Złącz dwie części klamry.
 26. Przyłóż przednią część klamry do tylnej, aż usłyszysz kliknięcie.
- Sprawdź czy klamra jest poprawnie zapięta.**

MONTAŻ / ZMIANA WYSOKOŚCI PASÓW BEZPIECZEŃSTWA

27. W celu zamocowania / zmiany wysokości pasów bezpieczeństwa, wysuń ich zakończenia z otworów w oparciu/siedzisku i tapicerce i następnie wsuń przez otwory w tapicerce oraz siedzisku/oparciu na wybranej wysokości.
- UWAGA:** Przed zapięciem dziecka zawsze upewnij się, że pasy zostały prawidłowo zamocowane.
28. W celu użycia dodatkowej uprząży, zamocuj ją na plastikowych pierścieniach znajdujących się po obu stronach siedziska.

POKROWIEC

29. Nasuń pokrowiec na podnózek i zamocuj napami bo obu stronach siedziska.

W celu wymontowania pokrowca postępuj w odwrotnej kolejności.



CZYSZCZENIE I OBSŁUGA

Części wózka wykonane z tworzywa sztucznego oraz pasy można czyścić za pomocą miękkiej, wilgotnej ściereczki. Nie należy stosować agresywnych środków piorących.

Części metalowe wcieraj suchą szmatką, usuwając kurz i wodę. W przypadku zabłocenia lub po jeździe w okresie zimowym konserwuj je używając preparatów o właściwościach smarnych.

Instrukcja czyszczenia tapicerki: czyścić przy użyciu ściereczki z delikatnym detergentem, nie namaczać, nie wirować, suszyć rozłożone.

Okresowo sprawdzaj luzy śrub i wymieniaj uszkodzone części.

Smaruj elementy jezdne tj. piasty kół, osie najlepiej używając popularnych preparatów np. smar silikonowy, szczególnie po jeździe w terenie piaszczystym lub w okresie zimowym. Agresywne środki mogą spowodować korozję.

Pamiętaj również o konserwacji wszystkich elementów metalowych.



OSTRZEŻENIE

WAŻNE! PRZECZYTAJ UWAŻNIE I ZACHOWAJ NA PRZYSZŁOŚĆ JAKO ODNIESIENIE

- OSTRZEŻENIE Nigdy nie zostawiaj dziecka bez opieki
- OSTRZEŻENIE Upewnij się przed użyciem, czy wszystkie urządzenia blokujące są włączone
- OSTRZEŻENIE Aby uniknąć obrażeń, upewnij się, czy dziecko jest odsunięte kiedy rozkłada się lub składa niniejszy wyrób
- OSTRZEŻENIE Nie pozwalaj dziecku bawić się tym wyrobem
- OSTRZEŻENIE Zawsze używaj systemu zapięć
- OSTRZEŻENIE Sprawdź, czy urządzenia mocujące gondolę lub siedzisko lub fotelik samochodowy są prawidłowo załączone przed użyciem
- OSTRZEŻENIE Niniejszy wyrób nie jest odpowiedni do biegania ani jazdy na rolkach.
- Maksymalna masa i wiek dziecka, dla którego przeznaczony jest wózek: 22 kg lub 4 lata, cokolwiek nastąpi pierwsze.
- W przypadku przewożenia nowo narodzonych dzieci oparcie siedziska powinno być zawsze maksymalnie opuszczone.
- Urządzenie do parkowania (hamulec) powinien być włączony, gdy wkłada się lub wyjmuje dziecko.
- Zawsze, gdy parkujesz wózek zablokuj hamulec (urządzenie do parkowania).
- Maksymalne obciążenie koszyka wynosi 3kg.
- Maksymalne obciążenie kieszeni budki/gondoli wynosi 0,3kg.
- Jakiegokolwiek obciążenie dołączone do uchwytu i/lub tylnej strony oparcia i/lub boków wózka będzie wpływać na stateczność wózka.
- Nie wieszaj toreb do tego nieprzystosowanych oraz innych niż zalecane przez producenta na prowadnicach wózka – jest to niebezpieczne oraz może prowadzić do

uszkodzenia wózka. - Ten wózek został zaprojektowany do użytkowania go przez jedno dziecko. - Akcesoria, które nie są zaakceptowane przez producenta nie powinny być używane. Używaj tylko części zamiennych dostarczonych lub zalecanych przez producenta. - Nie używać dodatkowych platform dołączanych do wózka. - W przypadku wykrycia jakichkolwiek usterek nie używaj produktu oraz skontaktuj się z serwisem BDG PRODUKCJA lub sprzedawcą. - Nigdy nie wjeżdżaj ani nie zjeżdżaj wózkiem po schodach (również po płozach), szczególnie gdy znajduje się w nim dziecko – może to spowodować poważne obrażenia dziecka i uszkodzenia wózka. - Bujanie wózka może osłabić jego konstrukcję i prowadzić do uszkodzenia. - Nigdy nie podnoś lub przenoś produktu z dzieckiem w środku. - Przed użycie wózka zawsze upewnij się, że mechanizmy składania zostały zablokowane (jest on prawidłowo rozłożony i zablokowany). - Zawsze montuj wszystkie elementy ochronne i zabezpieczające wózka zgodnie z instrukcją - Zawsze zapinaj pas krokowy na barierze. - Okresowo sprawdzaj, czy wszystkie elementy wózka są sprawne i bezpieczne, w szczególności prawidłowość mocowania siedziska i gondoli i fotelika samochodowego do podwozia. - Przy składaniu i rozkładaniu wózka, a także podczas regulacji oparcia, rączki lub innych elementów wózka uważaj na bezpieczeństwo części ciała Twojego oraz dziecka. - Wózek przeznaczony jest do jazdy do przodu. - BDG PRODUKCJA nie ponosi odpowiedzialności z szkody wyrządzone w mieniu lub na osobach na skutek montażu oraz używania przedmiotowego produktu niezgodnie ze wskazaniami i zaleceniami producenta zawartymi w instrukcji obsługi. - Należy używać wyłącznie elementów dostarczonych lub rekomendowanych przez producenta / dystrybutora. - Instrukcja czyszczenia tapicerki: - Czyścić przy użyciu ściereczki z delikatnym detergentem, nie namaczać, nie wirować, suszyć rozłożone. - Miej świadomość ryzyka, jakie niesie ze sobą umieszczenie produktu w pobliżu otwartych źródeł ognia i innych źródeł wysokich temperatur. - Konstrukcja wózka wyposażona jest w regulowany podnózek. Podczas samodzielnego wsiadania i wysiadania dziecka z wózka podnózek należy ustawić w najniższym położeniu. - Siedzisko wózka służy do przewożenia dziecka w pozycji siedzącej - nie pozwól dziecku stawać na nim – może to stwarzać zagrożenie dla dziecka. - Podczas przenoszenia wózka trzymaj za jego stelaż. W przypadku przenoszenia siedziska trzymaj za jego boczne uchwyty. W przypadku przenoszenia gondoli, trzymaj za szczyt uchwyty gondoli (uchwyt powinien być zablokowany w pozycji pionowej do podłoża). Nigdy nie przenoś wózka/stelaża/gondoli/siedziska/fotelika/nie zmieniaj kierunku zamocowania siedziska/nie pompuj kół oraz nie wykonuj innych typu czynności, jak np. zdejmowanie czy zakładanie kół, z dzieckiem w środku. W przypadku znoszenia lub wnoszenia wózka po schodach, do autobusu,

.....

itp. zawsze czynność tą powinny wykonywać dwie osoby. - Zawsze podjeżdżaj pod krawężniki, progi i inne przeszkody dwoma kołami tej samej osi jednocześnie działając siłą na prowadnicę wózka. Jeżeli podjeżdżasz przednimi kołami – prowadnicę wózka należy nacisnąć w dół co spowoduje uniesienie kół przednich ponad przeszkodę. W przypadku podjeżdżania tylnymi kołami – prowadnicę wózka należy unieść co spowoduje uniesienie kół tylnych. Niestosowanie się do tych zasad może prowadzić do uszkodzenia wózka lub stwarzać niebezpieczeństwo dla podróżującego w nim dziecka co w konsekwencji może prowadzić do wywrócenia wózka z dzieckiem.

- Za bezpieczeństwo dziecka odpowiedzialny jest jego opiekun (osoba prowadząca wózek). - Podczas zmiany położenia oparcia siedziska lub gondoli, zwróć uwagę na rączki i głowę dziecka. - W przypadku zmiany położenia siedziska lub wysokości pasów - zawsze dopasuj ich długość do ciała dziecka, a także sprawdź poprawność działania sprzączki.

- Producent nie ponosi odpowiedzialności za montowanie na stelażu fotelików przez niego nie zaakceptowanych. - Przed umieszczeniem dziecka w wózku zawsze sprawdzaj czy wewnątrz nie znajdują się luźne małe przedmioty, które na skutek połamania mogą spowodować zadławienie lub uduszenie się dziecka. - Nigdy nie używaj wózka bez zamocowanej barierki. - Nigdy nie rozkładaj ani składaj wózka, jeżeli w pobliżu znajduje się dziecko. - Zawsze używaj hamulca parkingowego gdy dziecko jest wkładane i wyjmowane z wózka. - Nigdy nie zmieniaj kierunku jazdy siedziska jeżeli znajduje się w nim dziecko. Dotyczy wózków wyposażonych w siedziska z możliwością zmiany kierunku jazdy. - Dołączone do produktu podkładki służą do zniwelowania luzów pomiędzy osią zestawu koła przedniego a piastą. Podkładki przechowuj z dala od dzieci - ryzyko połknięcia

DEAR PARENTS

Congratulations on your purchase of **FLOW** stroller manufactured by the company **BDG PRODUKCJA SP. Z O.O.** Journey in this stroller will be safe, comfort and enjoyable.

Important – Read carefully and keep for future reference

Your child's safety may be threatened if you do not follow these instructions!

1. ELEMENTS OF THE STROLLER

1. Stroller frame with upholstery 2. Canopy 3. Bumper bar 4. Basket 5. Rear wheel – 2 pcs 6. Front wheel – 2 pcs 7. Footmuff

UNFOLDING THE STROLLER

2. Press the locking mechanism blockade (1), then press the locking mechanism (2) located on the stroller handle.

3. Unfold the stroller pulling the handle up until locks on both sides of the stroller are locked in place.

NOTE! Make sure that the stroller is properly unfolded.

ASSEMBLY OF FRONT AND REAR WHEELS

4. Insert front set of the wheel onto the hub until it is locked in place. Make sure the wheel is properly secured. Repeat on the other side.

5. Insert rear set of the wheel onto the hub until it is locked in place. Make sure the wheel is properly secured. Repeat on the other side.

DISASSEMBLY OF THE WHEELS

6. Press the button of the locking mechanism (1) and simultaneously take the front wheel off the hub (2).

7. Press the button of the locking mechanism (1) and simultaneously take the rear wheel off the hub (2).

BUMPER BAR

8. To assemble the bumper bar, insert it into plastic openings on both sides of the stroller frame until you hear the sound of the locking mechanism. Repeat on the other side. Make sure the bumper bar is properly secured against sliding out.

9. To detach the bumper bar, press the button of locking mechanism (1) and detach it from the openings in the stroller frame (2)

FOOTREST ADJUSTMENT

10. To lift the footrest, lift its end part.

11. To lower the footrest, press the handle of the locking mechanism (1) and lower the footrest.

BACKREST ADJUSTMENT

12. To lift the backrest, move it to the required position.

13. To lower the backrest, lift the handle of the locking mechanism and move the backrest to desired position.

CANOPY MANUAL

It is possible to adjust the position of the canopy by locking it in a place with a zipper.

14. To enlarge the canopy, unzip the zipper.

15. To change the position of the canopy, hold its top part and adjust it to the required position.

PARKING DEVICE (brake)

16. Press the break pedal with the foot to lock the rear wheels.
17. Press the break pedal with the foot to unlock the rear wheels.

VENTILATION

18. Remove the zippers from the ventilation (1). Roll the fabric and attach it to the upper edge of the canopy (2)

FOLDING THE STROLLER

NOTE: the stroller is equipped with the automatic folding mechanism.

19. Press the locking mechanism blockade (1) and press the folding mechanism (2). Push the handle forward at the same time (3).
20. The stroller will fold automatically.

SHOULDER STRAPS LENGTH ADJUSTMENT

21. Pull out the free end of the strap to remove any loose part.
22. Pull the fastener (1) to loosen the tension of the shoulder straps. Adjust the length of the hips and crotch straps using the fasteners (2)

BUCKLE MANUAL

23. The stroller is equipped with a magnetic buckle. To unbuckle the buckle, press both buttons of the buckle located on both sides at the same time and remove one part from the other one.

HOW TO LOCK THE BUCKLE

24. Insert the strap fastening mechanism in the back part of the buckle. Repeat on the other side.
25. Attach two parts of the buckle with one other.
26. Attach the front part of the buckle with the back part until you hear the clicking sound.
Check if the buckle is properly locked in place.

ASSEMBLY / ADJUSTMENT OF THE SAFETY BELTS HEIGHT

27. To assemble / To adjust the height of the seat belts, take them out of the openings in the backrest/seat unit and the upholstery and insert through openings in the upholstery and the seat unit/backrest at the desired height.

NOTE! Before locking the child with the seat belts, make sure that the seat belts are properly assembled.

28. In case of use of additional harness, mount them to the harness attachment points, located on both sides of seat rest

COVER

29. Insert the cover on the footrest and attach it with press studs on both sides of the seat unit.

To disassemble the cover, proceed in reverse order.

**CLEANING AND OPERATING**

Plastic parts of the stroller and stripes may be cleaned with soft, damp cloth. Do not use aggressive cleaning agents.

Clean metal parts with dry cloth removing dust and water. If the stroller gets muddy or after its use during winter, maintain it with use of lubricating products.

Upholstery cleaning manual: - Clean using a cloth with mild cleaning agent, do not wet it, do not whirl, dry unfolded.

Check periodically if screws did not get loose and replace damage parts.

Lubricate riding elements, i.e. wheels hubs and axes using common products, eg. silicone grease. It should be done especially after using the stroller on sandy ground or during winter. Aggressive agents may cause corrosion.

Remember to maintain all metal elements.

**WARNING****IMPORTANT – READ CAREFULLY AND KEEP FOR FUTURE REFERENCE**

- WARNING Never leave the child unattended
- WARNING Ensure that all the locking devices are engaged before use
- WARNING To avoid injury ensure that your child is kept away when unfolding and folding this product.
- WARNING Do not let the child play with this product
- WARNING Always use the restraint system
- WARNING Check that the pram body or seat unit or car seat attachment devices are correctly engaged before use
- WARNING This product is not suitable for running or skating
- Maximum weight and age of the child for which the vehicle is suitable: 22 kg or 4 years whichever comes first. - For new born babies it is recommended to use the most reclined position of backrest.
- Parking device (brake) should be activated when putting the child in or taking the child out of the stroller - When parking the stroller, always activate the brake (parking device), - Maxim load of the basket is 3 kg. - Maximum load of pocket of the canopy/carrycot is 0.3 kg. - Any load on the handle and/or posterior part of the backrest and/or sides of the stroller will influence stability of the stroller - Do not hang bags which are not appropriate for hanging or bags different than recommended by the manufacturer on the stroller's guides - it is dangerous and may lead to damage to the stroller.
- This stroller is intended for use by one child. - Do not use accessories which are not approved by the manufacturer. Use only spare parts which are approved or recommended by the manufacturer. - Do not use additional

ich are not approved by the manufacturer. Use only spare parts which are approved or recommended by the manufacturer. - Do not use additional platforms attached to the stroller. - In the event any defects are detected, do not use the product and contact the service of **BDG PRODUKCJA** of the seller. - Never go down or up the stairs with the stroller (also on slides), especially with a child inside - it may lead to serious injury to the child and damage to the stroller. - Rocking the stroller may deteriorate its structure and lead to damage. - Never lift or move the product with the child inside it. - Make sure folding elements are locked prior to using the stroller (that is is properly unfolded and locked in place). - Always assemble all protective and securing elements of the stroller in compliance with instructions. - Always attach the crotch belt on the bumper bar. - Check periodically if all elements of the stroller are operational and safe, in particular check if the seat unit, carrycot and the car seat are properly assembled to the chassis. - When folding and unfolding the stroller, as well as when adjusting the backrest, handle or other elements of the stroller, keep your and your child's body parts safe. - The stroller is intended for moving forward. - **BDG PRODUKCJA** is not liable for any damage to property or injuries arising from the assembly and use of the product which is not compliant with instructions and recommendations of the manufacturer covered by this user manual. - Use only elements supplied or recommended by the manufacturer/distributor.

- Upholstery cleaning manual: - Clean using a cloth with mild cleaning agent, do not wet it, do not whirl, dry unfolded. - Be aware of the risk of open fire and other sourced of strong heat in the vicinity of the product.

- Washers, which are a part of the set, are intended to balance any loose between the axis of the front wheel set and the hub. Keep washers away from children – risk of swallowing.

VÁŽENÍ RODIČIA!

Ďakujeme, že ste si zakúpili detský kočík **FLOW** od firmy **BDG PRODUKCJA SP. Z O.O.**
Používanie kočíka bude pre Vaše dieťaťa príjemné, pohodlné a bezpečné.

Dôležité – Pred použitím prečítajte pozorne tento návod a uschovajte ho pre budúcu potrebu

Bezpečnosť Vášho dieťaťa môže byť ohrozená, ak sa nebude postupovať podľa návodu!

1. KOMPONENTY KOČÍKA

1. Rám kočíka spolu s čalúnením 2. Strieška 3. Hrazdička 4. Nákupný košík 5. Zadné koleso – 2 kusy 6. Predné koleso – 2 kusy 7. Nánožník

ROZLOŽENÍ KOČÁRKU

2. Stisknite pojistku blokování (1) a pak blokovací tlačítko (2) umístěné na rukojeti kočárku.
3. Rozložte kočárek zatažením za rukojeť nahoru, dokud se zámký na obou stranách nezajistí.
POZOR! Ujistěte se, že je kočárek správně rozložený.

MONTÁŽ PREDNÝCH A ZADNÝCH KOLIES

4. Zasuňte zostavu predného kolesa do náboja do okamihu zaistenia. Uistite sa, že je kolesosprávne zaistené. Zopakujte postup na druhej strane.
5. Zasuňte zadné koleso do zadného náboja do okamihu zaistenia. Uistite sa, že je kolesosprávne zaistené. Zopakujte postup na druhej strane.

DEMONTÁŽ KOLIES

6. Stlačte tlačidlo zaisťovacieho mechanizmu (1) a súčasne vysuňte predné koleso z náboja (2).
7. Stlačte tlačidlo zaisťovacieho mechanizmu (1) a súčasne vysuňte zadné koleso z náboja (2).

HRAZDIČKA

8. Hrazdičku pripevnite jej zasunutím do plastových otvorov, ktoré sa nachádzajú nabočnej strane rámu kočíka, kým sa neozve cvaknutie zaisťovacieho mechanizmu. Postup zopakujte na druhej strane. Uistite sa, či je hrazdička správne zaistená protivysunutiu.
9. Hrazdičku odoberiete stlačením tlačidla zaisťovacieho mechanizmu (1) a jejnásledným vysunutím z otvorov, ktoré sa nachádzajú v ráme kočíka (2).

NASTAVENIE OPIERKY NA NOHY

10. Pre zdvihnutie opierky na nohy dvíhajte jej koniec.
11. Pre zníženie opierky na nohy stlačte rukoväť zaisťovacieho mechanizmu (1) a následne znížte opierku na nohy.

NASTAVENIE OPERADLA

12. Pre nadvihnutie posuňte operadlo do požadovanej polohy.
13. Pre zníženie operadla zdvihnite rukoväť zaisťovacieho mechanizmu a súčasne posuňte operadlo do požadovanej polohy.

POUŽÍVANIE STRIEŠKY

Strieška má ďalšie polohy, ktoré sa dajú zaistiť pomocou zipsu.

14. Pre zväčšenie striešky rozopnite zips.
15. Pre zmenu polohy striešky uchopte jej vrchnú časť a nastavte striešku dopyžadovanej polohy.

PARKOVACIE ZARIADENIE (brzda)

16. Pre zaistenie zadných kolies stlačte chodidlom tlačidlo parkovacieho zariadenia.
17. Pre odistenie zadných kolies stlačte chodidlom tlačidlo parkovacieho zariadenia.

VETRANIE

18. Rozopnite zipsy vetrania (1). Zrolujte látku a pripevnite ju k hornému okraju striešky(2)

SKLADANIE KOČÍKA

UPOZORNENIE: kočík je vybavený systémom automatického skladania.

19. Stisknite pojistku blokování (1) a následne stlačte tlačidlo skladania (2). Súčasne potlačte rukoväť vodiacej rúčky dopredu (3).
20. Kočík sa zloží sám.

NASTAVENIE DĹŽKY RAMENNÝCH PÁSOV.

21. Vysuňte voľný koniec pásu, aby ste odstránili prípadnú vôľu.
22. Potiahnutím spony (2) uvoľnite napnutie ramenných pásov. Upravte dĺžku bedrových pásov a medzinožného pásu pomocou praciek (3)

POUŽITIE SPONY.

23. Kočík je vybavený magnetickou sponou. Na rozopnutie spony stlačte súčasne dve tlačidlá spony umiestnené na oboch stranách a odsuňte prednú časť od zadnej časti.

ZAPÍNANIE SPONY

24. Zasuňte úchytku pásu do zadnej časti spony. Opakujte tento krok na druhej strane.
 25. Spojte dve časti spony.
 26. Priložte prednú časť spony k zadnej časti, kým nebudete počuť cvaknutie.
- Skontrolujte, či je spona správne zapnutá.**

MONTÁŽ / ZMENA VÝŠKY BEZPEČNOSTNÝCH PÁSOV

27. Pre namontovanie / zmenu výšky bezpečnostných pásov vysuňte ich koncovky z otvorov operadla/sedadla a čalúnení a následne zasuňte cez otvory v čalúnení asedadla/operadla v zvolenej výške.

UPOZORNENIE: Predtým ako dieťa zapnete, vždy sa uistite, či sú bezpečnostné pásy správne upevnené.

28. Ak chcete použiť ďalšie bezpečnostné pásy, pripevnite ich k plastovým krúžkom, ktoré sa nachádzajú na oboch stranách sedadla.

NÁNOŽNÍK

29. Nasuňte nánožník na opierku na nohy a pripnite ho na oboch stranách sedadla pomocou patentných gombíkov.

Pre odobratie nánožníka postupujte v opačnom poradí.

! ČISTENIE A OBSLUHA KOČÍKA

Časti kočíka a bezpečnostné pásy je potrebné čistiť pomocou mäkkej a vlhkej handričky. Nesmiete používať agresívne čistiace prostriedky.

Kovové časti utierajte suchou handričkou. V prípade zablatenia alebo pri jazde v zimnom období je nutné tieto časti ošetrovať konzervačnými prostriedkami.

Návod na čistenie čalúnenia: - Čistite pomocou handričky s jemným čistiacim prostriedkom, nenamáčajte, nežmýkajte, sušte v rozloženom stave.

Príležitostne prekontrolujte technický stav kočíka šrúby a podobne. Poškodené časti ihneď vymeňte. Po prechádzke v prašnom prostredí alebo v zimnom období občas namastite jazdné časti s použitím bežných prostriedkov v spreji. Agresívne prostriedky môžu spôsobiť koróziu! Nezabúdajte na ošetrovanie všetkých kovových častí.

! UPOZORNENIE

Dôležité – Pred použitím prečítajte pozorne tento návod a uschovajte ho pre budúcu potrebu.

- UPOZORNENIE Nikdy nenechávajte dieťa bez dozoru
- UPOZORNENIE Pred používaním sa uistite, že všetky zaistovacie zariadenia sú zaistené.
- UPOZORNENIE Pri rozopínaní a zapínaní sa uistite, že dieťa nie je v kočiariku, aby ste predišli prípadnému úrazu.
- UPOZORNENIE Tento výrobok nie je hračka. Nenechajte dieťa hrať sa s týmto výrobkom.
- UPOZORNENIE Používajte vždy upevňovací systém.
- UPOZORNENIE Pred použitím skontrolujte, či sú správne pripevnené upevňovacie zariadenia kočiarika, sedačky alebo autosedačky
- UPOZORNENIE Tento výrobok nie je vhodný na behanie, korčuľovanie.
- Maximálna hmotnosť a vek dieťaťa, pre ktoré je kočík určený: 22 kg alebo 4 roky, podľa toho, ktorá z týchto skutočností nastane skôr.
- Parkovacie zariadenie (brzda) musí byť zaistené, vyberáte alebo vkladáte dieťa alebo do kočíka. - Vždy, keď parkujete kočík, zaistíte brzdu (parkovacie zariadenie). - Maximálna záťaž košíka je 3kg. - Maximálna záťaž vrečka budičky/vaničky je 0,3kg. - Akákoľvek záťaž pripojená k rúčke a/alebo k zadnej strane operadla a/alebo k bokom kočíka ovplyvní stabilitu kočíka.
- Nevešajte na rukoväť kočíka iné tašky ako tie, ktoré odporúča výrobca, ani tašky, ktoré nie sú prispôbené na tento účel – je to nebezpečné a môže to viesť k poškodeniu kočíka. - Tento kočík bol navrhnutý na používanie pre jedno dieťa. - Nepoužívajte príslušenstvo, ktoré nie je schválené výrobcom.

Používajte výhradne náhradné diely, ktoré dodáva alebo odporúča výrobca. - Nepoužívajte dodatočné plošiny na pripojenie ku kočíku. - V prípade, ak zistíte akúkoľvek poruchu, nepoužívajte kočík a kontaktujte servis BDG PRODUKCJA alebo predajcu. - Nikdy nevychádzajte ani neschádzajte s kočíkom po schodoch (ani po lyžinách), najmä ak sa v kočíku nachádza dieťa – môže to viesť k vážnemu úrazu dieťaťa a poškodeniu kočíka. - Hojdanie kočíka môže oslabiť jeho konštrukciu a viesť k poškodeniu. - Nikdy nezdvíhajte ani neprenášajte výrobok, keď sa v ňom nachádza dieťa. - Pred použitím kočíka sa vždy uistite, že sú skladacie mechanizmy zaistené (že je správne rozložený a zaistený). - Vždy namontujte všetky bezpečnostné a ochranné prvky kočíka podľa pokynov uvedených v návode - Vždy zapínajte medzinožný popruh k hrazdičke. - Pravidelne kontrolujte, či sú všetky prvky kočíka funkčné a bezpečné, skontrolujte najmä správne upevnenie sedadla a vaničky a autosedačky k podvozku. - Pri skladaní a rozkladaní kočíka, a taktiež pri nastavovaní operadla, rúčky alebo iných prvkov kočíka, dbajte na bezpečnosť častí Vášho tela aj častí tela dieťaťa. - Kočík je určený na jazdu dopredu. - BDG PRODUKCJA nenesie zodpovednosť za škody spôsobené na zdraví alebo majetku v dôsledku montáže alebo používania tohto produktu, ktoré nie sú v súlade s pokynmi a odporúčaniami výrobcu uvedenými v návode na použitie. - Používajte výhradne komponenty, ktoré dodáva alebo odporúča výrobca /distribútor.

- Návod na čistenie čalúnenia: - Čistite pomocou handričky s jemným čistiacim prostriedkom, nenamáčajte, nežmýkajte, sušte v rozloženom stave.

- Pozor na nebezpečenstvo otvoreného ohňa a iných zdrojov silného tepla v blízkosti výrobku. - Podložky dodávané spolu s výrobkom sa používajú na odstránenie vôle medzi oskou zostavy predného kolesa a nábojom. Nebezpečenstvo prehltnutia. Uchovajte podložky mimo dosahu detí.

УВАЖАЕМЫЕ РОДИТЕЛИ

Поздравляем вас с приобретением прогулочной коляски **FLOW** компании **BDG PRODUKCJA SP. Z O.O.** Путешествие вашего ребенка в нем будет, безусловно, безопасным, комфортным и приятным.

ВАЖНО: ВНИМАТЕЛЬНО ПРОЧТИТЕ И СОХРАНИТЕ ИНСТРУКЦИЮ ДЛЯ ДАЛЬНЕЙШЕГО ИСПОЛЬЗОВАНИЯ.

Безопасность вашего ребенка может оказаться под угрозой, если Вы не будете соблюдать данную инструкцию!

1. СОСТАВНЫЕ ЭЛЕМЕНТЫ КОЛЯСКИ

1. Рама коляски с обивкой 2. Капюшон 3. Перегородка 4. Корзина 5. Заднее колесо - 2 штуки 6. Переднее колесо - 2 штуки, 7. Чехол для ног

РАСКЛАДЫВАНИЕ КОЛЯСКИ

2. Нажмите на предохранитель блокировки (1), а затем на кнопку блокировки (2), расположенную на ручке коляски.

3. Разложите коляску, потянув за ручку вверх, до момента блокировки замков с обеих сторон.

ВНИМАНИЕ! Убедитесь в том, что коляска разложена правильно.

МОНТАЖ ПЕРЕДНИХ И ЗАДНИХ КОЛЕС

4. Наденьте комплект передних колес на ступицу, пока не защелкнется блокировка. Убедитесь, что колесо правильно заблокировано. Те же действия повторите с другой стороны.

5. Наденьте заднее колесо на заднюю ступицу, пока не защелкнется блокировка. Убедитесь, что колесо правильно заблокировано. Те же действия повторите с другой стороны.

СНЯТИЕ КОЛЕС

6. Нажмите кнопку блокировки (1) и одновременно снимите переднее колесо со ступицы (2).

7. Нажмите кнопку блокировки (1) и одновременно снимите заднее колесо со ступицы (2).

ПЕРЕГОРОДКА

8. Чтобы установить перегородку, вставить ее в пластиковые ручки, находящиеся с обеих сторон каркаса коляски, пока не раздастся щелчок замка. Прodelать те же действия с другой стороны.

Убедиться в том, что перегородка была правильно зафиксирована от выдвигания.

9. Чтобы снять перегородку, нажать кнопку блокировки (1) и извлечь ее из ручек в каркасе коляски (2).

РЕГУЛИРОВКА ПОДНОЖКИ

10. Для поднятия подножки поднять ее конец.

11. Чтобы опустить подножку, нажмите ручку блокировки (1), затем опустить подножку.

РЕГУЛИРОВКА СПИНКИ

12. Чтобы поднять спинку, переместить ее в нужное положение.

13. Чтобы опустить спинку, поднять ручку блокировки, одновременно перемещая спинку сиденья в выбранное положение

ОБСЛУЖИВАНИЕ КАПЮШОНА

В капюшоне есть дополнительные положения, которые можно заблокировать молнией.

14. Чтобы увеличить капюшон, расстегнуть молнию.

15. Чтобы изменить положение капюшона, взяться за его верх и установить в нужное положение.

ПАРКОВОЧНОЕ УСТРОЙСТВО (тормоз)

16. Нажать ногой кнопку парковочного устройства, чтобы заблокировать задние колеса.

17. Нажать ногой кнопку парковочного устройства, чтобы разблокировать задние колеса.

ВЕНТИЛЯЦИЯ

18. Отодвинуть назад молнии вентиляции (1). Свернуть ткань и прикрепить ее к верхнему краю капюшона (2).

СКЛАДЫВАНИЕ КОЛЯСКИ

ПРИМЕЧАНИЕ: коляска оборудована системой автоматического складывания.

19. Нажмите на предохранитель блокировки (1), и затем нажать кнопку для складывания коляски (2). Одновременно толкнуть ручку направляющей вперед (3).

20. Коляска складывается сама.

РЕГУЛИРОВКА ДЛИНЫ ПЛЕЧЕВЫХ РЕМНЕЙ.

21. Вытяните свободный конец ремня, чтобы устранить провисание.

22. Потяните пряжку (2), чтобы ослабить натяжение плечевых ремней. Отрегулируйте длину поясных и паховых ремней с помощью пряжек (3)

ОБСЛУЖИВАНИЕ ПРЯЖКИ.

23. Коляска оснащена магнитной пряжкой. Чтобы расстегнуть пряжку, одновременно нажмите две кнопки пряжки с обеих сторон и отодвиньте переднюю часть от задней части.

ЗАСТЕГИВАНИЕ ПРЯЖКИ

24. Вставьте крепление ремня в заднюю часть пряжки. Повторите действие с другой стороны.

25. Соедините две части пряжки.

26. Приложите переднюю часть пряжки к задней части до щелчка.

Проверьте, правильно ли застегнута пряжка.

МОНТАЖ / ИЗМЕНЕНИЕ ВЫСОТЫ РЕМНЕЙ БЕЗОПАСНОСТИ

27. Для того, чтобы закрепить / изменить высоту ремней безопасности, выдвиньте ихконцы из отверстий в спинке / сиденье и обивке и вставьте их через отверстия в обивке и сиденье / спинке на выбранной высоте.

ВНИМАНИЕ: Перед тем, как пристегнуть ребенка, необходимо убедиться, что ремни были правильно закреплены.

28. Чтобы использовать дополнительную упряжь ремней, прикрепить ее пластиковым кольцам с обеих сторон сиденья.

ЧЕХОЛ

29. Надеть чехол на подставку для ног и закрепить кнопками с обеих сторон сиденья.

Для того, чтобы снять вкладыш/капюшон, выполнить действия в обратном порядке.



ЧИСТКА И ЭКСПЛУАТАЦИЯ КОЛЯСКИ

Части коляски, изготовленные из пластмассы, и ремни можно чистить мягкой влажной тряпкой. Запрещено использовать агрессивные моющие средства.

Металлические детали протереть сухой тряпкой, чтобы удалить пыль и воду. Если они испачканы грязью, или после езды в зимний период, их следует обработать препаратами со смазочными свойствами.

Инструкция по очистке обивки: - Чистить ткань с мягким моющим средством, не замачивать, не отжимать, сушить в разложенном виде.

Следует периодически проверять послабление болтов и заменять поврежденные части.

Необходимо смазывать ходовые элементы, такие как ступицы колес, оси, желательно с использованием популярных препаратов, особенно после езды по песке либо в зимнее время. Агрессивные средства могут вызвать коррозию. Также следует помнить о консервации всех металлических деталей.



ПРЕДУПРЕЖДЕНИЕ

- **ВАЖНО: ВНИМАТЕЛЬНО ПРОЧТИТЕ И СОХРАНИТЕ ИНСТРУКЦИЮ ДЛЯ ДАЛЬНЕЙШЕГО ИСПОЛЬЗОВАНИЯ.**
- **ПРЕДУПРЕЖДЕНИЕ** Никогда не оставляйте ребенка без присмотра.
- **ПРЕДУПРЕЖДЕНИЕ** Перед использованием убедитесь, что все блокировочные элементы зафиксированы.
- **ПРЕДУПРЕЖДЕНИЕ** Во избежание травм следует убедиться, что при складывании или раскладывании данного изделия ребенок находится на нужном расстоянии от него.
- **ПРЕДУПРЕЖДЕНИЕ** Не разрешайте ребенку играть с данным изделием.
- **ПРЕДУПРЕЖДЕНИЕ** Всегда пользуйтесь системой удерживания ребенка.
- **ПРЕДУПРЕЖДЕНИЕ** Перед использованием проверьте, правильно ли зафиксированы крепежные элементы люльки, прогулочного блока или автокресла.
- **ПРЕДУПРЕЖДЕНИЕ** Запрещается использовать коляску во время бега или езды на роликовых коньках.
- Максимальный вес и возраст ребенка, для которого предназначена коляска: 22 кг или 4 года, в зависимости от того, что наступит раньше.
- Парковочное устройство (тормоз) должно быть включено, когда Вы кладете или вынимаете ребенка из коляски. - Всегда во время парковки

.....

коляски блокируйте тормоз (парковочное устройство). - Максимальная нагрузка на корзину составляет 3 кг. - Максимальная нагрузка кармана короба / люльки составляет 0,3 кг. - Любая нагрузка, прикрепленная к держателю и/или задней стороне спинки и/или к боковинам коляски будет влиять на устойчивость коляски. - Не вешайте сумки, не приспособленные для этого и отличные от рекомендованных производителем на направляющие коляски - это опасно и может привести к повреждению коляски. - Эта коляска предназначена для использования одним ребенком. - Аксессуары, не одобренные производителем, не должны использоваться. Следует использовать только запчасти, поставляемые или рекомендуемые производителем. - Не используйте дополнительные платформы, прикрепленные к коляске. - В случае обнаружения каких-либо дефектов не используйте продукт и обратитесь в сервисную службу предприятия BDG PRODUKCJA или продавца. - Никогда не поднимайтесь и не спускайтесь коляской по лестнице (также по полозьям), особенно когда в ней находится ребенок - это может привести к серьезным травмам ребенка и повреждению коляски. - Раскачивание коляски может ослабить ее конструкцию и привести к ее повреждению. - Никогда не переносите и не поднимайте продукт с ребенком внутри. - Перед использованием коляски всегда убедитесь, что механизмы складывания заблокированы (она правильно разложена и заблокирована). - Всегда устанавливайте все защитные элементы коляски в соответствии с инструкцией - Всегда застегивайте паховый ремень на барьере. - Периодически проверяйте функциональность и безопасность всех компонентов коляски, в частности, правильное крепление сиденья и люльки и автокресла к шасси. - При складывании и раскладывании коляски, а также при регулировке спинки, ручки или других компонентов коляски соблюдайте безопасность частей Вашего тела и Вашего ребенка. - Коляска предназначена для движения вперед. - BDG PRODUKCJA не несет ответственности за ущерб, причиненный имуществу или лицам в результате сборки и использования продукта в нарушение инструкций и рекомендаций производителя, включенных в руководство по эксплуатации. - Используйте только компоненты, поставляемые или рекомендованные производителем / дистрибьютором. Инструкция по очистке обивки: - Чистить ткань с мягким моющим средством, не замачивать, не отжимать, сушить в разложенном виде. - Помните об опасности открытого огня и других источников сильного тепла в непосредственной близости от продукта. - Шайбы, поставляемые с продуктом, используются для компенсации люфта между осью переднего колеса и ступицей. Хранить шайбы в недоступном для детей месте - опасность проглатывания.

Sehr geehrte Eltern,

Wir sagen Glückwunsch, dass Sie dem Sportwagen **FLOW** der Firma **BDG PRODUKCJA SP. Z O.O.** mit seinem Kauf entgegengebracht haben. Der Spaziergang mit unserem Produkt bietet auf jeden Fall bestmöglichen Komfort und Schutz für Ihr Kind.

Wichtig – Bitte sorgfältig lesen und für späteres Nachlesen unbedingt aufbewahren

Falls Sie die Gebrauchsanweisungen nicht befolgen, kann die Sicherheit Ihres Kindes nachteilig beeinträchtigt werden.

1. BESTANDTEILE DES KINDERWAGENS

1. Gestell samt Polsterung
2. Verdeck
3. Schutzbügel
4. Einkaufskorb
5. Hinterrad – 2 St.
6. Vorderrad – 2 St.
7. Beinschutzbezug

AUFKLAPPEN DES KINDERWAGENS

2. Drücken Sie die Verriegelung (1) und dann den Verriegelungsknopf (2) am Kinderwagengriff.
3. Klappen Sie den Kinderwagen auf, indem Sie den Griff nach oben ziehen, bis die Verschlüsse auf beiden Seiten einrasten.

WICHTIGER HINWEIS! Stellen Sie sicher, dass der Kinderwagen richtig ausgeklappt ist.

MONTAGE DER VORDER- UND HINTERRÄDER

4. Setzen Sie das Rad auf die vordere Nabe bis zum Einrasten. Stellen Sie sicher, dass das Rad entsprechend verriegelt ist. Wiederholen Sie diese Tätigkeit auf der anderen Seite.
5. Schieben Sie das Rad auf die hintere Nabe bis zum Einrasten. Stellen Sie sicher, dass das Rad entsprechend verriegelt ist. Wiederholen Sie diese Tätigkeit auf der anderen Seite.

DEMONTAGE VON RADERN

6. Drücken Sie die Sperrtaste (1) und schieben Sie das Vorderrad zugleich aus der Radnabe heraus (2).
7. Drücken Sie die Sperrtaste (1) und schieben Sie das Hinterrad zugleich aus der Radnabe heraus (2).

SCHUTZBÜGEL

8. Um den Schutzbügel zu montieren, schieben Sie diesen in die Kunststoffhalterungen an der Seite des Kinderwagenrahmens, bis Sie das Klicken der Sperre hören. Wiederholen Sie diese Tätigkeit auf der anderen Seite. Stellen Sie sicher, dass der Schutzbügel ordnungsgemäß gesichert ist, damit dieser nicht herausrutschen kann.
9. Um den Schutzbügel zu lösen, drücken Sie den Verriegelungsknopf (1) und ziehen Sie diesen dann aus den Halterungen am Rahmen des Kinderwagens (2) heraus.

VERSTELLUNG DER FUSSTÜTZE

10. Um die Fußstütze anzuheben, heben Sie das Ende der Fußstütze an.
11. Um die Fußstütze abzusenken, drücken Sie den Verriegelungsgriff (1) und senken dann die Fußstütze ab.

VERSTELLUNG DER RÜCKENLEHNE

12. Um die Rückenlehne anzuheben, schieben Sie sie in die gewünschte Position.
13. Um die Rückenlehne abzusenken, heben Sie den Verriegelungsgriff an, während Sie die Rückenlehne in die gewünschte Position bringen.

BEDIENUNG DES VERDECKS

Das Verdeck hat zusätzliche Positionen, die mit einem Reißverschluss verschlossen werden können.

14. Um das Verdeck zu vergrößern, öffnen Sie den Reißverschluss.

15. Um die Position des Verdecks zu ändern, fassen Sie die Oberseite des Verdecks an und platzieren Sie ihn an der gewünschten Stelle.

PARKVORRICHTUNG (Bremse)

16. Drücken Sie den Fußknopf der Parkvorrichtung, um die Hinterräder zu blockieren.

17. Heben Sie den Knopf der Parkvorrichtung mit dem Fuß an, um die Hinterräder zu entriegeln

BELÜFTUNG

18. Entfernen Sie Lüftungsschieber (1). Rollen Sie den Stoff auf und stecken Sie ihn an der oberen Kante des Verdecks fest (2).

ZUSAMMENKLAPPEN DES KINDERWAGENS

HINWEIS: Der Kinderwagen ist mit einem automatischen Klappsysteem ausgestattet.

19. Drücken Sie die Verriegelung (1) nach rechts und drücken Sie dann die Falttaste (2).

Drücken Sie gleichzeitig den Führungsriff nach vorne (3).

20. Der Kinderwagen faltet sich automatisch zusammen.

LÄNGENVERSTELLUNG DER SCHULTERGURTE

21. Ziehen Sie das freie Ende des Gurtes heraus, um das Spiel zu beseitigen.

22. Ziehen Sie an der Schnalle (2), um die Spannung der Schultergurte zu lösen. Stellen Sie die Länge der Lenden- und Schrittgurte mit den Schnallen (3) ein.

FUNKTIONSWEISE DER SCHNALLE

23. Der Kinderwagen ist mit einer Magnetschnalle ausgestattet. Um den Verschluss zu lösen, drücken Sie die beiden Verschlussknöpfe auf beiden Seiten gleichzeitig und schieben den vorderen Teil vom hinteren Teil weg.

VERSCHLIEßEN DER SCHNALLE

24. Schieben Sie die Gurtbefestigung in die Rückseite der Schnalle. Wiederholen Sie den Vorgang auf der anderen Seite.

25. Verbinden Sie die beiden Teile der Schnalle miteinander.

26. Drücken Sie den vorderen Teil der Schnalle gegen den hinteren Teil, bis Sie ein Klicken hören.

Prüfen Sie, ob die Schnalle einwandfrei geschlossen ist.

MONTAGE / HÖHENVERSTELLUNG DER SICHERHEITSGURTE

27. Um die Sicherheitsgurte anzubringen bzw. deren Höhe zu ändern, schieben Sie die Enden aus den Löchern in der Rückenlehne bzw. Sitz und der Polsterung heraus und schieben Sie sie durch die Löcher in der Polsterung und im Sitz/Rückenlehne in der gewünschten Höhe.

WICHTIGER HINWEIS! Vergewissern Sie sich immer, dass die Sicherheitsgurte fest angelegt sind, bevor Sie Ihr Kind anschnallen.

28. Um ein zusätzliches Geschirr zu verwenden, befestigen Sie diese an den Kunststoffringen auf beiden Seiten des Sitzes.

SCHUTZBEZUG

29. Schieben Sie den Bezug über die Fußstütze und befestigen Sie den Schutzbezug auf beiden Seiten des Kindersitzes.

Um die Verdeck zu entfernen, gehen Sie in umgekehrter Reihenfolge vor.



PFLEGE UND GEBRAUCHSHINWEISE

Plastikteile des Kinderwagens und Gurte können mit einem weichen, nassen Lappen gereinigt werden. Es sind aggressive Reinigungsmittel nicht zugelassen.

Staub und Wasser aus den Metallteilen werden mit einem trockenen Lappen abgewischt. Bei der Schlammbeschmutzung oder nach der Fahrt in den Wintermonaten empfehlen wir, die Metallteile mit Schmiermitteln zu konservieren.

Anleitung zur Reinigung der Polsterung: - Mit einem Tuch mit mildem Reinigungsmittel reinigen, nicht einweichen, nicht schleudern, aufgeklappt trocknen.

Regelmäßig sollten eventuell gelockere Teile festgezogen und beschädigte Teile ersetzt werden.

Bewegliche Teile, das heißt Radnaben, Steckachsen, sind mit allgemein zugänglichen Schmiermitteln, zu konservieren, insbesondere nach der Fahrt im Sandgebiet oder in den Wintermonaten. Aggressive Mitteln können Korrosion verursachen.

Vergessen Sie bitte auch nicht, alle Metallteile zu konservieren.



WARNUNG

- Wichtig – Bitte sorgfältig lesen und für späteres Nachlesen unbedingt aufbewahren
- WARNUNG Lassen Sie Ihr Kind nie unbeaufsichtigt
- WARNUNG Vergewissern Sie sich vor Gebrauch, dass alle Verriegelungen eingerastet sind.
- WARNUNG Vergewissern Sie sich, dass das Kind beim Aufklappen und Zusammenklappen des Wegens außer Reichweite ist, um Verletzungen zu vermeiden
- WARNUNG Lassen Sie Ihr Kind nicht mit dem Produkt spielen.
- WARNUNG Verwenden Sie immer das Rückhaltesystem
- WARNUNG Vergewissern Sie sich vor der Verwendung, dass der Kinderwagenaufsatz oder der Sitzeinheit oder die Befestigungselemente des Autositzes korrekt eingerastet sind.
- WARNUNG Dieses Produkt ist nicht zum Joggen oder Skaten geeignet.
- Maximales Gewicht und Alter des Kindes, für das der Kinderwagen bestimmt ist: 22 kg oder 4 Jahre, je nachdem, was zuerst eintritt.
- Die Feststellvorrichtung (Bremse) sollte aktiviert sein, wenn das Kind eingesetzt oder entfernt wird. - Beim Parken des Kinderwagens arretieren Sie immer die Bremse (Feststellvorrichtung). - Die maximale Belastung des Einkaufskorbes beträgt 3 kg. - Die maximale Belastung der Tasche des Verdeck bzw. der Babywanne beträgt 0,3 kg. - Sämtliche am Griff

und/oder am hinteren Teil der Lehne und/oder an den Seitenteilen des Kinderwagens angehängte Lasten wirken sich auf die Stabilität des Kinderwagens aus. - Hängen Sie keine nicht angepassten oder andere als die vom Hersteller empfohlenen Taschen an die Kinderwagenführungen - dies ist gefährlich und kann zu Schäden am Kinderwagen führen. - Dieser Kinderwagen ist so konzipiert, dass er von einem Kind benutzt werden kann. - Es dürfen keine Zubehörteile verwendet werden, die vom Hersteller nicht freigegeben wurden. Verwenden Sie nur Ersatzteile, die vom Hersteller geliefert oder empfohlen werden. - Verwenden Sie keine zusätzlichen Plattformen, die mit dem Kinderwagen mitgeliefert werden. - Wenn Mängel festgestellt werden, verwenden Sie das Produkt nicht und wenden Sie sich an den Service der **BDG PRODUKCJA** oder den Händler. - Fahren oder schieben Sie den Kinderwagen niemals die Treppe hinauf (einschließlich der Kufen), besonders wenn sich ein Kind im Kinderwagen befindet - dies kann schwere Verletzungen des Kindes und Schäden am Kinderwagen verursachen. - Das Schaukeln des Kinderwagens kann seine Konstruktion schwächen und zu Schäden führen. - Heben oder transportieren Sie das Produkt niemals mit dem Kind im Inneren.

- Vergewissern Sie sich vor dem Gebrauch des Kinderwagens, dass alle klappbaren Mechanismen verriegelt sind (d. h. dass der Kinderwagen ordnungsgemäß aufgeklappt und verriegelt ist). - Montieren Sie immer alle Sicherheits- und Schutzelemente des Kinderwagens gemäß den Anweisungen. - Schnallen Sie immer den Schrittgurt am Schutzbügel an. - Überprüfen Sie regelmäßig, ob alle Teile des Kinderwagens in einwandfreiem und sicherem Zustand sind, insbesondere, ob Sitz und Babywanne sowie der Kindersitz korrekt am Gestell befestigt sind. - Achten Sie beim Ein- und Ausklappen des Kinderwagens sowie beim Einstellen der Rückenlehne, der Griffe oder anderer Teile des Kinderwagens auf die Sicherheit Ihres Körpers und Ihres Kindes. - Der Kinderwagen ist für die Vorwärtsbewegung konzipiert. - **BDG PRODUKCJA** haftet nicht für Sach- oder Personenschäden, die durch die Installation und den Gebrauch des Produkts entstehen, die nicht in Übereinstimmung mit den Anweisungen und Empfehlungen des Herstellers in der Betriebsanleitung erfolgen. - Verwenden Sie nur Komponenten, die vom Hersteller/Lieferanten geliefert oder empfohlen werden. - Am Gestell des Kinderwagens kann eine Babywanne oder Sitz oder Kindersitz befestigt werden. Babywanne: - Es sollte keine zusätzliche Matratze hinzugefügt werden, die nicht vom Hersteller empfohlen wird. - Dieses Produkt sollte nicht von einem Kind verwendet werden, das selbstständig aufstehen, umkippen und sich auf Händen und Knien bewegen kann. Maximales Kindesgewicht: 9 kg. - Die Tragegriffe sollten sich während des Gebrauchs außerhalb der Innenseite der Babywanne befinden. Kindersitz: - Der Kindersitz ersetzt nicht eine Kinderwiege oder ein Kinderbett. Wenn Ihr Kind schlafen muss, legen Sie es in eine geeignete Babywanne, Wiege oder in ein Kinderbett. Anleitung zur Reinigung der Polsterung: - Mit einem Tuch mit mildem Reinigungsmittel reinigen, nicht

einweichen, nicht schleudern, aufgeklappt trocknen. - Daruf achten, dass das Produkt nicht in der Nähe von offenem Feuer und anderen Hitzequellen aufgestellt wird. - Die mitgelieferten Unterlegscheiben werden zur Überbrückung des Spiels zwischen der Achse des Vorderradsatzes und der Nabe eingesetzt. Bewahren Sie die Unterlegscheiben fern von Kindern auf - Risiko des Verschluckens.

ШАНОВНІ БАТЬКИ

Вітаємо вас із придбанням прогулянкової коляски **FLOW** компанії **BDG PRODUKCJA SP. Z O.O.** Подорож вашої дитини в ній буде, безумовно, безпечною, комфортною та приємною.

ВАЖЛИВО: УВАЖНО ПРОЧИТАЙТЕ ТА ЗБЕРЕЖІТЬ ІНСТРУКЦІЮ ДЛЯ ПОДАЛЬШОГО КОРИСТУВАННЯ.

Безпека вашої дитини може опинитися під загрозою, якщо Ви не дотримуватиметеся даної інструкції!

1. СКЛАДОВІ ЕЛЕМЕНТИ ВІЗКА

1. Рама візка з оббивкою 2. Капюшон 3. Перегородка 4. Люлька 5. Заднє колесо - 2 штуки 6. Переднє колесо - 2 штуки, 7. Чохол для ніг

РОЗКЛАДАННЯ ВІЗОЧКА

2. Натисніть на запобіжник блокування (1), а потім на кнопку блокування (2), що знаходиться на ручці візочка.

3. Розкладіть візочок, потягнувши за ручку вгору, до моменту блокування замків з обох сторін.

УВАГА! Переконайтесь у тому, що візочок розкладений правильно.

МОНТАЖ ПЕРЕДНІХ І ЗАДНІХ КОЛІС

4. Вставте передні колеса в маточину, аж до заблокування. Переконайтесь, що колесо правильно заблоковано. Повторіть ті самі дії з іншого боку.

5. Вставте заднє колесо в задню маточину, аж до заблокування. Переконайтесь, що колесо правильно заблоковано. Повторіть ті самі дії з іншого боку.

ДЕМОНТАЖ КОЛІС

6. Натисніть кнопку блокування (1) і одночасно зніміть переднє колесо з маточини (2).

7. Натисніть кнопку блокування (1) і одночасно зніміть заднє колесо з маточини (2).

ПЕРЕГОРОДКА

8. Щоб встановити перегородку, вставити її в пластикові ручки, що знаходяться з обох боків каркасу візка, поки не пролунає клацання замку. Виконати ті ж дії з іншого боку.

Переконайтесь, що

перегородка була правильно зафіксована від висування.

9. Щоб зняти перегородку, натиснути кнопку блокування (1) і витягти її з ручок у каркасі візка (2)

РЕГУЛЮВАННЯ ПІДНІЖКИ

10. Для підняття підніжки підняти її кінець.

11. Щоб опустити підніжку, натисніть ручку блокування (1), потім опустити підніжку.

РЕГУЛЮВАННЯ СПИНКИ

12. Щоб підняти спинку, штовхнути її в обране положення.

13. Щоб опустити спинку, підняти ручку блокування, одночасно переміщуючи спинку сидіння в обране положення

ОБСЛУГОВУВАННЯ КАПЮШОНУ

Капюшон має додаткові положення, які можна заблокувати блискавкою.

14. Щоб збільшити капюшон, розстебнути блискавку.

15. Щоб змінити положення капюшона, взятися за верх і встановити в потрібне положення.

ПАРКУВАЛЬНИЙ ПРИСТРІЙ (гальмо)

16. Натиснути ногою кнопку паркувального пристрою, щоб заблокувати задні колеса.

17. Натиснути ногою кнопку паркувального пристрою, щоб розблокувати задні колеса.

ВЕНТИЛЯЦІЯ

18. Відсунути назад блискавки вентиляції (1). Згорнути тканину та прикріпити її до верхнього краю капюшона (2).

СКЛАДАННЯ ВІЗКА

ПРИМІТКА: візок оснащений системою автоматичного складання.

19. Натисніть на запобіжник блокування (1) а потім натиснути кнопку для складання візка (2). Одночасно штовхнути ручку напрямної вперед (3).

20. Візок складеться сам.

РЕГУЛЮВАННЯ ДОВЖИНИ ПЛЕЧОВИХ РЕМЕНІВ.

21. Витягніть вільний кінець ременя, щоб усунути провисання.

22. Потягніть пряжку (2), щоб послабити натяг плечових ременів.

Відрегулюйте довжину поперекових та пахових ременів за допомогою пряжок (3)

ОБСЛУГОВУВАННЯ ПРЯЖКИ.

23. Візок оснащений магнітною пряжкою. Щоб розстебнути пряжку, одночасно натисніть дві кнопки пряжки з обох боків та відсуньте передню частину від задньої частини.

ЗАСТІБАННЯ ПРЯЖКИ

24. Вставте кріплення ременя в задню частину пряжки. Повторіть дію з іншого боку.

25. З'єднайте дві частини пряжки.

26. Притисніть передню частину пряжки до задньої частини, доки не почуєте клацання.

Перевірте, чи правильно застібнута пряжка.

МОНТАЖ / ЗМІНА ВИСОТИ РЕМЕНІВ БЕЗПЕКИ

27. Для того, щоб закріпити / змінити висоту ременів безпеки, висуньте їхні кінці з отворіву спинці / сидінні та оббивці і вставте їх через отвори в оббивці та сидінні /спинці навибраній висоті.

УВАГА: Перед тим, як пристебнути дитину, необхідно переконатися, що ремені булиправильно закріплені.

28. Щоб використовувати додаткову упряж ременів, прикріпити її до пластиковихкілець з обох сторін сидіння.

ХОХОЛ

29. Надягти чохол на підставку для ніг і Закріпити кнопками з обох боків сидіння.

Щоб зняти чохол, виконати дії у зворотному порядку.



ЧИЩЕННЯ І ЕКСПЛУАТАЦІЯ КОЛЯСКИ

Частини коляски, виготовлені з пластмаси, і ремені можна чистити м'якою вологою ганчіркою. Заборонено використовувати агресивні миючі засоби.

Металеві деталі протерти сухою ганчіркою, щоб видалити пил і воду. Якщо вони забруднені, або після їзди у зимовий період, їх слід обробити препаратами з мастильними властивостями.

Інструкція з очищення оббивки: - Чистити тканиною з м'яким миючим засобом, не замочувати, не віджимати, сушити в розкладеному вигляді.

Слід періодично перевіряти послаблення болтів і замінювати ушкоджені частини. Необхідно змащувати ходові елементи, такі як втулки коліс, осі, бажано з використанням популярних препаратів, особливо після їзди по піску або в зимовий час. Агресивні засоби можуть викликати корозію.

Також слід пам'ятати про консервацію всіх металевих деталей.



ПОПЕРЕДЖЕННЯ

- **ВАЖЛИВО: УВАЖНО ПРОЧИТАЙТЕ ТА ЗБЕРЕЖІТЬ ІНСТРУКЦІЮ ДЛЯ ПОДАЛЬШОГО КОРИСТУВАННЯ.**

- **ПОПЕРЕДЖЕННЯ** Ніколи не залишайте дитину без нагляду.

- **ПОПЕРЕДЖЕННЯ** Перед використанням переконайтеся, що всі елементи блокування надійно зафіксовані.

- **ПОПЕРЕДЖЕННЯ** Задля уникнення травм слід переконаватися, що при складанні чи розкладанні цього виробу дитина перебуває на необхідній відстані від нього.

- **ПОПЕРЕДЖЕННЯ** Не дозволяйте дитині гратися цим виробом.

- **ПОПЕРЕДЖЕННЯ** Завжди користуйтеся системою фіксації дитини.

- **ПОПЕРЕДЖЕННЯ** Перед використанням перевірте, чи правильно зафіксовані елементи кріплення коліски, прогулянкового блоку чи автомобільного крісла.

- **ПОПЕРЕДЖЕННЯ** Заборонено використовувати візочок під час бігу або їзди на роликівих ковзанах.

- Максимальна вага і вік дитини, для якої призначений цей візок: 22 кг або 4 роки, в залежності від того, що настане раніше.

- Паркувальний пристрій (гальмо) має бути включено, коли Ви кладете або виймаєте дитину з візка. - Завжди під час паркування візка блокуйте гальмо (паркувальний пристрій). - Максимальне навантаження на кошик становить 3 кг. - Максимальне навантаження кишені коробка/люльки становить 0,3 кг. - Будь-яке навантаження, прикріплене до тримача і/або заднього боку спинки і/або до боковин візка впливатиме на стійкість візка. - Не вішайте сумки, непристосовані для цього і відмінні від

рекомендованих виробником на напрямні візка - це небезпечно і може привести до пошкодження візка. - Цей візок призначено для використання однією дитиною. - Аксесуари, не схвалені виробником, не повинні використовуватися. Слід використовувати тільки запчастини, що поставляються або рекомендовані виробником. - Не використовуйте додаткові платформи, прикріплені до візка. - У разі виявлення будь-яких дефектів не використовуйте продукт і зверніться в сервісну службу підприємства BDG PRODUKČJA або продавця. - Ніколи не піднімайтеся і не спускайтеся візком по сходах (також по полозах), особливо коли в ньому знаходиться дитина - це може привести до серйозних травм дитини і пошкодження візка. - Розгойдування візка може послабити його конструкцію і привести до пошкодження. - Ніколи не переносьте і не піднімайте продукт з дитиною всередині. - Перед використанням візка завжди переконайтеся, що механізми складання заблоковані (він правильно розкладений і заблокований). - Завжди встановлюйте всі захисні елементи візка відповідно до інструкції - Завжди застібайте паховий ремінь на бар'єрі. - Періодично перевіряйте функціональність і безпеку всіх компонентів візка, зокрема, правильне кріплення сидіння і люльки і автокрісла до шасі. - При складанні і розкладанні візка, а також при регулюванні спинки, ручки або інших компонентів візка дотримуйтеся безпеки частин Вашого тіла і Вашої дитини. - Візок призначено для руху вперед. - BDG PRODUKČJA не несе відповідальності за шкоду, заподіяну майну або особам в результаті складання і використання продукту з порушенням інструкцій і рекомендацій виробника, включених в інструкцію з експлуатації. - Використовуйте тільки компоненти, що поставляються або рекомендовані виробником / дистриб'ютором. Інструкція з очищення оббивки: - Чистити тканиною з м'яким миючим засобом, не замочувати, не віджимати, сушити в розкладеному вигляді. - Будьте в курсі небезпеки відкритого вогню та інших джерел сильного тепла поблизу виробу. - Шайби, що поставляються з продуктом, використовуються для компенсації люфту між віссю переднього колеса і маточиною. Зберігати шайби в недоступному для дітей місці - небезпека проковтування.

TISZTELT SZÜLŐKI!

Gratulálunk az új **FLOW** babakocsi megvásárlásához, melynek gyártója a **BDG PRODUKCJA SP. Z O.O.**

Gyermekük utazása egész biztosan biztonságos, kényelmes és kellemes lesz.

Fontos – Figyelmesen olvassa el és őrizze meg későbbi felhasználás esetére

Gyermekük biztonsága kerülhet veszélybe, ha nem tartják be az útmutatóban foglaltakat!

1. A BABAKOCSI RÉSZEI

1. A babakocsi váza a kárpittal 2. Kupola 3. Karfa 4. Kosár 5. Hátsó kerék - 2 darab 6. Első kerék - 2 darab 7. Lábtakaró

A BABAKOCSI KINYITÁSA

2. Nyomja meg a biztonsági reteszt (1), majd a reteszelőgombot (2) a babakocsifogantyúján.
3. Nyissa ki a babakocsit a fogantyút felfelé húzva, amíg a zárok mindkét oldalon be nem reteszelődnék.

FIGYELEM: Győződjön meg róla, hogy a babakocsi megfelelően ki van nyitva.

AZ ELSŐ ÉS HÁTSÓ KEREKEK FELSZERELÉSE

4. Tolja be a első kereket a kerékagyba, míg nem rögzül. Ellenőrizze, hogy a kerékmegfelelően rögzítésre került. Ismétlje meg a műveletet a másik oldalon.

5. Tolja be a hátsó kereket a kerékagyba, míg nem rögzül. Ellenőrizze, hogy a kerékmegfelelően rögzítésre került. Ismétlje meg a műveletet a másik oldalon.

A KEREKEK LESZERELÉSE

6. Nyomja meg a blokádgombját (1) és egyidejűleg húzza ki az első kereket a kerékagyból (2).

7. Nyomja meg a blokádgombját (1) és egyidejűleg húzza ki a hátsó kereket a kerékagyból (2).

KORLÁT

8. A korlát felszereléséhez csúsztassa be azt a babakocsi vázának oldalán lévő műanyag tartóba, amíg a zár kattánását nem hallja. Ismétlje meg a műveletet a másik oldalon.

Ellenőrizze, hogy a karfamegfelelően rögzítve van a kicsúszás ellen.

9. A korlát leszereléséhez nyomja meg a retesz gombot (1), majd húzza ki a korlátot a babakocsivázában levő befogókból (2).

A LÁBTARTÓ SZABÁLYOZÁSA

10. A lábtartó felemeléséhez emelje fel a végét.

11. A lábtartó leengedéséhez nyomja el a reteszelő fogantyút, majd engedje le a lábtartót.

A HÁTTÁMLA SZABÁLYOZÁSA

12. A háttámla felemeléséhez tolja azt a kívánt állásba.

13. A háttámla leengedéséhez emelje fel a reteszelő fogantyút, egyidejűleg állítsa a háttámlát a kívántpozícióba.

A NAPVÉDŐ KUPOLA KEZELÉSE

A napvédő kupola további pozíciókkal rendelkezik, amelyek cipzárral zárhatók.

14. A kupola bővítéséhez húzza el a cipzarat.

15. A napvédő kupola helyzetének változtatásához fogja meg a kupola csúcsát és állítsa a kívánthelyzetbe.

PARKOLÁS (fék)

16. A hátsó kerekek blokkolásához nyomja meg a parkoló fék berendezést a lábával.
17. A hátsó kerekek kioldásához nyomja meg a parkoló fék berendezést a lábával.

SZELLŐZÉS

18. Húzza el a szellőzés cipzárjait (1). Göngyölítse fel az anyagot, és tüzze a fülke felső széléhez (2)

A BABAKOCSI ÖSSZECSUKÁSA

FIGYELEM: A babakocsi automatikus összecsukó rendszerrel van felszerelve

19. Nyomja meg a reteszelőgombot (1), majd nyomja meg az összecsukás gombot (2). Egyidejűleg tolja a vezetősín fogantyút előre felé (3)
20. A babakocsi automatikusan összecsukódik

A VÁLLPÁNTOK HOSSZÁNAK BEÁLLÍTÁSA

21. Húzza ki a pánt szabad végét a lazaságának megszüntetéséhez.
22. Húzza meg a csatot (2) a vállpántok fellazításához. Állítsa be a deréköv és az ágyéköv hosszát a csatokkal (3)

A CSAT MŰKÖDTETÉSE

23. A babakocsi mágneses csattal rendelkezik. A csat kioldásához nyomja meg egyszerre a csat két oldalsó gombját, és húzza el az elülső részt a hátsó résztől.

A CSATOS RÖGZÍTÉSE

24. Csúsztassa be az övcsat rögzítését az övcsat hátuljába. Ismétlje meg a műveletet a másik oldalon.
25. Csatolja össze a csat két részét.
26. Helyezze rá a csat elülső részét a hátsó részére, amíg egy kattánást nem hall.
Ellenőrizze, hogy a csat megfelelően rögzítésre került.

A BIZTONSÁGI ÖVEK BESZERELÉSE / MAGASSÁGÁNAK ÁLLÍTÁSA

27. A biztonsági övek rögzítése / magasságának állítása érdekében húzza ki azok végeit ahattámla/ülés és a kárpit nyílásain keresztül, majd bújtsa át a kárpit, valamint ahattámla/ülés kiválasztott magasságban levő nyílásain.
FIGYELEM! A gyermek becsatolása előtt mindenkor ellenőrizze, hogy az övekmegfelelően rögzítésre kerültek.
28. További heveder alkalmazásának céljából, rögzítse azt az ülés két oldalán található műanyag gyűrűkön.

LÁBTAKARÓ

29. Húzza rá a lábtakarót a lábtartóra és rögzítse a patentekkel
Az lábtakarót leszereléséhez járjon el fordított sorrendben.



A BABAKOCSI TISZTÍTÁSA ÉS KARBANTARTÁSA

A babakocsi műanyagból készült részei és a biztonsági övek puha, nedves ronggyal tisztíthatók. Ne használjon maró hatású mosószert.

A fémből készült részekről száraz ronggyal törölje le a port és a vizet. A sáros szennyeződéssel járó, illetve téli igénybevétel után az alkatrészeket a megfelelő kenőanyaggal kezelje.

Kárpit tisztítási útmutató: Kímélő tisztítószeres ruhával tisztítsa, ne áztassa, ne centrifugázza, kitergetve szárítsa.

Rendszeres időközönként ellenőrizze a csavarok szorítását, és cserélje ki a megromlódott alkatrészeket. Kenje a futómű elemeit, azaz a kerékagyakat és tengelyeket, amihez legjobb, különösen a homokos terepen vagy téli időszakban történt igénybevétel után. A maró hatású szerek rozsdásodást okozhatnak. Ne felejtsezzék meg az összes fémalkatrész tisztításáról sem.



FIGYELMEZTETÉS

- Fontos – Figyelmesen olvassa el és őrizze meg későbbi felhasználás esetére

- FIGYELMEZTETÉS Soha ne hagyja gyermekét felügyelet nélkül

- FIGYELMEZTETÉS Ellenőrizze, hogy használat előtt minden rögzítő szerkezet be legyen kapcsolva.

- FIGYELMEZTETÉS A sérülések elkerülése végett, tartsa távol gyermekét a babakocsi összecsukásakor és széthajtásakor.

- FIGYELMEZTETÉS Ne engedje gyermekét játszani a termékkel.

- FIGYELMEZTETÉS Mindig használja a biztonsági felszerelést

- FIGYELMEZTETÉS Használat előtt ellenőrizze, hogy a babakocsi váza vagy

az ülőegység vagy az autósülés-csatlakozó megfelelően csatlakoztatva van.

- FIGYELMEZTETÉS Ez a termék nem alkalmas futáshoz.

- A babakocsiban szállítható gyermek maximális kora és súlya: 4 év vagy 22 kg (amelyiket hamarabb eléri).

- A parkoló berendezést (féket) be kell kapcsolni, amikor a gyermeket kiveszi, vagy beteszi. - Mindenkor, amikor leparkolja a babakocsit, reteszelve a féket (a parkoló berendezést).

- A kosár megengedett terhelése: max 3kg.

- A kupola/gondola zsebének megengedett terhelése: max 0,3kg.

- A tolókarhoz és/vagy a háttámla hátsó részéhez és/vagy részeihez rögzített terhek kihatnak a babakocsi stabilitására. - Ne akasszon a babakocsi tolókarjára arra nem alkalmas, valamint a gyártó által ajánlottól eltérő táskát

- mert az veszélyes és a babakocsi megrongálódásához vezethet.
- A babakocsi egy gyermek általi használatra került megtervezésre.
- Nem szabad a gyártó által nem elfogadott tartozékokat alkalmazni. Kizárólagosan a gyártó által leszállított vagy ajánlott alkatrészeket használjon. - Ne használjon a babakocsira szerelt további fellépőt.
- Bármilyen meghibásodás észlelése esetén a terméket ne használja és forduljon a BDG PRODUKCJA szervizéhez, vagy az eladóhoz. - Ne hajtson a babakocsival lépcsőre (szintén a rámpára), különösen ha a gyermek a babakocsiban van – az a gyermek komoly sérüléshez és a babakocsi megrongálódásához vezethet. - A babakocsi ringatása a szerkezet meggyengüléséhez és megsérüléséhez vezethet. - Ne emelje és ne hordozza a terméket, ha a gyermek benne van. - A babakocsi használata előtt mindenkor ellenőrizze, hogy a kinyitó szerkezetek reteszelésre kerültek (a babakocsi megfelelően kinyitásra és reteszelésre került). - Mindenkor szerelje fel a babakocsi védő és biztonsági elemeit az útmutató szerint.
- Mindenkor csatolja rá az ágyékövet a karfára. - Rendszeresen ellenőrizze, hogy a babakocsi valamennyi alkatrésze működőképes és biztonságos, különösen ellenőrizze a gyermekülés, a gondola és az autósülés rögzítését az alvázon. - A babakocsi kinyitásakor és összecsukásakor, valamint a háttámla, a fogantyú és egyéb alkatrészek szabályozásakor ügyeljen a saját, valamint a gyermeke testrészeinek biztonságára. - A babakocsi előre irányban használható. - A BDG PRODUKCJA nem vállal felelősséget a nem a használati utasítás előírásainak megfelelő termékhasználatból és összeszerelésből adódó vagyoni és testi sérülésekért.
- Kizárólagosan a gyártó / forgalmazó által leszállított vagy ajánlott alkatrészeket használjon. Kárpit tisztítási útmutató: - Kímélő tisztítószers ruhával tisztítsa, ne áztassa, ne centrifugázza, kitergegetve szárítsa.
- Óvakodjon a termék közelében a nyílt láng és egyéb forrásokból származó erős hőhatású termékek használatától! -A termékhez mellékelt alátétek az első kerék szett tengelye és a kerékagy közötti hézag kiiktatását szolgálják. Tárolja az alátéteket a gyerekektől távol - lenyelés veszélye áll fenn.

УВАЖАЕМИ РОДИТЕЛИ,

Поздравления за закупуването на детската количка **FLOW** на фирма **BDG PRODUKČJA SP. Z O.O.** Със сигурност в нея ще возите Вашето дете безопасно, комфортно и приятно.

ВАЖНО! ПРОЧЕТЕ ВНИМАТЕЛНО И ЗАПАЗЕТЕ ЗА БЪДЕЩИ СПРАВКИ.

Безопасността на Вашето дете може да бъде застрашена, ако не се придържате към инструкцията!

1. СЪСТАВНИ ЕЛЕМЕНТИ НА КОЛИЧКАТА

1. Стелаж на количката с тапицерия 2. Сенник 3. Борд 4. Кошница 5. Задни колела - 2 броя 6. Предни колела - 2 броя 7. Калъф за крачетата на детето

РАЗГЪВАНЕ НА КОЛИЧКАТА

2. Натиснете защитата на блокадата (1) и след това бутона на блокадата (2), която се намира на дръжката на количката.

3. Разгънете количката, като дръпнете дръжката нагоре, докато ключалките от двете страни се заключат.

ВНИМАНИЕ! Уверете се, че количката е правилно разгъната.

МОНТАЖ НА ПРЕДНИТЕ И ЗАДНИ КОЛЕЛА.

4. Вкарайте предните колела в главина, докато щракне. Уверете се, че колелото е правилно заключено. Повторете същото от другата страна.

5. Вкарайте задното колело в главина, докато щракне. Уверете се, че колелото е правилно заключено. Повторете същото от другата страна.

ДЕМОНТАЖ НА КОЛЕЛАТА

6. Натиснете бутона за заключване (1) и едновременно извадете предното колело от главината (2).

7. Натиснете бутона за заключване (1) и едновременно извадете задното колело от главината (2).

БОРД

8. За да поставите борда, поставете го в пластмасовите държачи от двете страни на стелажа на количката, докато чуete щракване на ключалката. Повторете същото от другата страна. Уверете се, че не съществува възможност за откопчаване на борда.

9. За да демонтирате борда, натиснете бутона на ключалката (1), а после го извадете от отворите на стелажа на количката (2).

РЕГУЛИРАНЕ НА СЪПЕНКАТА

10. За да повдигнете съпенката, повдигнете края ѝ.

11. За да спуснете съпенката, натиснете дръжката на ключалката, след това спуснете съпенката.

РЕГУЛИРАНЕ НА ОБЛЕГАЛКАТА

12. За да повдигнете облегалката, преместете я в желаната позиция.

13. За да спуснете облегалката, повдигнете лоста на ключалката и едновременно преместете облегалката в желаната позиция.

ИЗПОЛЗВАНЕ НА СЕННИКА

Сенникът има допълнителни позиции, които могат да се заключват с цип.

14. За да увеличите сенника, разкопчайте ципа.

15. За да промените позицията на сенника, хванете го за горния край и настройте в желаната позиция.

УСТРОЙСТВО ЗА ПАРКИРАНЕ (спирачка)

16. Натиснете с крак педала на спирачката за заключване на задните колела.

17. Натиснете с крак педала на спирачката за отключване на задните колела.

ВЕНТИЛАЦИЯ

18. Плъзнете обратно ципа за вентилация (1). Навийте плата на руло и го прикрепете към горния край на сенника (2)

СГЪВАНЕ НА КОЛИЧКАТА

ЗАБЕЛЕЖКА: детската количка е оборудвана със система за автоматично сгъване.

19. Натиснете защитата на блокадата (1), а след това натиснете бутона за сгъване (2).

Едновременно с това, избутайте дръжката на водача напред (3).

20. Количката ще се сгъне сама.

РЕГУЛИРАНЕ НА ДЪЛЖИНАТА НА РАМЕННИТЕ КОЛАНИ.

21. Изтеглете свободния край на колана, за да отстраните хлабината.

22. Издърпайте катарамата (2), за да освободите напрежението на раменните колани.

Регулирайте дължината на кръстния и бедрения колан с помощта на катарамите (3)

КАК ДА РАБОТИМ С КАТАРАМАТА

23. Количката е оборудвана с магнитна катарамата. За да разкопчае катарамата, натиснете едновременно двата бутона на катарамата, разположени от двете ѝ страни и избутайте предната част от задната.

ЗАКОПЧАВАНЕ НА КАТАРАМАТА

24. Плъзнете закрепването на колана в задната част на катарамата. Повторете това от другата страна.

25. Съединете двете части на катарамата.

26. Натиснете предната част на катарамата към задната, докато чуete щракване.

Проверете дали катарамата е закопчана правилно.

МОНТАЖ/СМЯНА НА ВИСОЧИНА НА КОЛАНИТЕ

27. За да монтирате / промените височината на коланите, извадете краищата им ототворите в корпуса / облегалката и тапицерията на столчето и след това гипрекарайте през отворите в тапицерията корпуса / облегалката на желаната височина.

ВНИМАНИЕ! Преди да закопчате детето, винаги проверявайте, дали коланът е правилно фиксиран.

28. За да използвате допълнителни колани, прикрепете към пластмасовите пръстени, намиращи се от двете страни на седалката.

КАЛЪФ

29. Плъзнете калъфа върху стъпенката и атегнете с велкро от двете страни на седалката.

За да отстраните калъфа, действайте в обратен ред.



ПОЧИСТВАНЕ И ОБСЛУЖВАНЕ НА КОЛИЧКАТА

ПОЧИСТВАНЕ И ОБСЛУЖВАНЕ НА КОЛИЧКАТА

Пластмасовите части и коланите на количката можете да почиствате с помощта на меки и влажни кърпи. Не използвайте агресивни перилни препарати.

Металните части почиствайте със суха кърпа, премахвайки прахта и водата. През зимата или при изцапване с кал, почиствайте, използвайки препарати със смазващи свойства.

Инструкция за почистване на тапицерията: - Почиствайте с кърпа с мек почистващ препарат, не накусвайте, не центруфужете, сушете на плоска повърхност.

Периодично проверявайте болтовете и подменяйте повредените части. Смазвайте задвижващите елементи – центровете на колелата, осите – най-добре използвайте известни препарати, особено след бутане върху пясъчни терени или през зимния период. Агресивните препарати могат да доведат до корозия. Освен това не забравяйте и поддръжката на всички метални елементи.



ПРЕДУПРЕЖДЕНИЕ

- **ВАЖНО! ПРОЧЕТЕ ВНИМАТЕЛНО И ЗАПАЗЕТЕ ЗА БЪДЕЩИ СПРАВКИ**

- **ПРЕДУПРЕЖДЕНИЕ** Никога не оставяйте детето без надзор
- **ПРЕДУПРЕЖДЕНИЕ** Уверете се, че всички устройства за заключване са активирани преди изпозване
- **ПРЕДУПРЕЖДЕНИЕ** За да избегнете нараняване, уверете се, че детето е на безопасно разстояние, преди да разгънете или сгъбете този продукт
- **ПРЕДУПРЕЖДЕНИЕ** Не оставяйте детето да играе с този продукт
- **ПРЕДУПРЕЖДЕНИЕ** Винаги изпозлвайте системата за задържане
- **ПРЕДУПРЕЖДЕНИЕ** Преди употреба да се провери дали са правилно задействани приспособленията за закрепване на кошчето за бебешката количка, на седалката или на автомобилното детско столче
- **ПРЕДУПРЕЖДЕНИЕ** Този продукт не е подходящ за тичане или пързалане
- Максималното тегло и възраст на детето, за което е предназначена детската количката са 22 кг или 4 години, независимо, кое от двете ограничения настъпи първо.
- Устройството за паркиране (спирачката) трябва да бъде включено, когато поставяте или изваждате детето. - Винаги при паркиране блокирайте спирачката (устройството за паркиране).
- Максималното натоварване на кошницата е 3 kg. - Максималното натоварване на джобовете на сенника / кошчето е 0,3 kg. - Всяко натоварване, приложено към дръжката и / или задната страна на облегалката и / или страничните части на детската количка влияе върху стабилността на детската количка. - Не окачвайте чанти, непригодени и различни от препоръчаните от производителя на водача на количката - това е опасно и може да доведе до повреда на количката. - Тази количка е проектирана да се използва от едно дете. - Не трябва да се използват аксесоари, които не са одобрени от производителя. Използвайте само резервни части, доставени или препоръчани от производителя.
- Не използвайте допълнителни платформи за прикрепване към количката. - В случай на откриване на каквито и да било дефекти, не използвайте продукта, а се свържете със сервиза на фирма BDG ПРОДУКЦИЯ или търговеца. - Никога не слизайте и не се качвайте по стълби (дори когато има релси), особено когато детето е в него
- това може да причини сериозно нараняване на детето и повреда на количката. - Люлеенето на количката може да отслаби конструкцията ѝ и да доведе до повреда. - Никога не повдигайте или пренасяйте количката, когато детето е седнало в нея. - Преди да използвате

детската количка, уверете се, че механизмите за сгъване са заключени (количката е правилно разгъната и заключена). - Винаги монтирайте на количката всички защитни и предпазни елементи в съответствие с инструкциите - Винаги затягайте тазовия колан на борда. - Периодично проверявайте, дали всички компоненти на количката са изправни и безопасни, по-специално правилното закрепване на седалката, кошчето и автомобилното столче към рамката. - При сгъване и разгъване на детската количка и при регулиране на облегалката, дръжката или други компоненти на количката, внимавайте за Вашата безопасност и тази на Вашето дете. - Детската количка е предназначено за движение напред. - BDG PRODUKJA не носи отговорност за щети, причинени на имущество или хора в резултат на сглобяване и използване на продукта в нарушение на указанията и препоръките на производителя, включени в инструкцията за експлоатация.

- Използвайте само компоненти, доставени или препоръчани от производителя / дистрибутора. Инструкция за почистване на тапицериата: - Почиствайте с кърпа с мек почистващ препарат, не накусвайте, не центруфужете, сушете на плоска повърхност. - Имайте предвид, че е опасно продуктът да се поставя в близост до открит огън и други източници на силна топлина. - Шайбите, включени в продукта, се използват за компенсирание на хлабините между оста на предното колело и главината. Съхранявайте шайбите далеч от деца - съществува риск от поглъщане.

VÁŽENÍ RODIČE

Blahopřejeme Vám ke koupi procházkového kočárku **FLOW** firmy **BDG PRODUKCJA SP. Z O.O.** Cestování Vašeho dítěte bude zaručeně bezpečná, komfortní a příjemná.

DŮLEŽITÉ ! POKYNY SI POZORNĚ PŘEČTĚTE A USCHOVEJTE PRO POZDĚJŠÍ POUŽITÍ

Bezpečnost Vašeho dítěte může být v ohrožena, jestliže nebudete postupovat v souladu s tímto návodem k použití !

1. SOUČÁSTI KOČÁRKU

1. Konstrukce kočárku s čalouněním 2. Boudička 3. Madlo 4. Košík 5. Zadní kolo – 2 kusy 6. Přední kolo – 2 kusy 7. Potah na nohy

РАЗГЪВАНЕ НА КОЛИЧКАТА

2. Stlačte poistku zaistovacieho mechanizmu (1) a následne tlačidlo zaistovacieho mechanizmu (2), ktoré sa nachádza na rukoväti kočika.

3. Rozložte kočik potiahnutím rukoväte nahor až do okamihu zaistenia zaistovacích mechanizmov, ktoré sa nachádzajú na oboch stranách.

UPOZORNENIE! Uistite sa, či je kočik správne rozložený.

MONTÁŽ PŘEDNÍCH A ZADNÍCH KOL

4. Zasuňte přední kolo do náboje, dokud nezapadne. Ujistěte se, že jste kolo správně zajistili. Opakujte činnost na druhé straně.

5. Zasuňte zadní kolo do náboje, dokud nezapadne. Ujistěte se, že jste kolosprávně zajistili. Opakujte činnost na druhé straně.

DEMONTÁŽ KOL

6. Stiskněte blokovací tlačítko (1) a zároveň vysuňte přední kolo z náboje (2).

7. Stiskněte blokovací tlačítko (1) a zároveň vysuňte zadní kolo z náboje (2).

MADLO

8. Chcete-li namontovat madlo, zasuňte jej do plastových držáků na bočních stranách konstrukce kočárku, dokud neuslyšíte cvaknutí zámku. Tuto činnost opakujte na druhé straně. Ujistěte se, že madlo je správně zajištěno proti vysunutí.

9. Chcete-li madlo odepnout, stiskněte zajišťovací tlačítko (1) a pak jej vysuňte z držáků nakonstrukci kočárku (2).

NASTAVENÍ OPĚRKY NOHOU

10. Chcete-li opěrku nohou zvednout, nadzvedněte její konec.

11. Chcete-li opěrku spustit, stiskněte zajišťovací páčku a pak opěrku nohou spusťte.

NASTAVENÍ OPĚRADLA

12. Chcete-li opěradlo zvednout, posuňte jej do vybrané polohy.

13. Chcete-li opěradlo snížit, nadzvedněte zajišťovací páčku a zároveň posuňte opěradlo do vybrané polohy.

OVĽADÁNÍ BOUDIČKY

Boudička má další polohy, které můžete uzamknout zipem.

14. Chcete-li zvětšit boudičku, rozepte zip.

15. Chcete-li změnit polohu boudičky, uchopte její horní část a nastavte ji do požadované polohy

PARKOVACÍ ZAŘÍZENÍ (brzda)

16. Stlačte nohou tlačítko parkovacího zařízení, abyste zabrzdili zadní kola.

17. Stlačte nohou tlačítko parkovacího zařízení, abyste odbrzdili zadní kola.

VĚTRÁNÍ

18. Rozepte zipy větrání (1). Srolujte látku a připevněte ji k hornímu okraji boudičky (2).

SLOŽENÍ KOČÁRKU

POZOR: Kočárek je vybaven systémem automatického složení.

19. Stlačte poistku zaisťovacího mechanismu (1) a pak stiskněte tlačítko pro složení (2).

Současně zatlačte držák rukojeti dopředu (3).

20. Kočárek se sám složí.

NASTAVENÍ DÉLKY RAMENNÍCH PÁSŮ

21. Vytáhněte volný konec pásu, abyste odstranili případné prověšení.

22. Zatažením za přezku (2) uvolníte napnutí pásu. Přizpůsobte délku bederních pásů a rozkrokového pásu pomocí přezek (3).

MANIPULACE S PŘEZKOU

23. Kočárek je vybaven magnetickou sponou. K rozeptání spony stiskněte současně dvě tlačítka spony umístěná na obou stranách a oddělte přední část od zadní.

ZAPNUTÍ PŘEZKY

24. Zasuňte přezku pásu do zadní části spony. Provedte totéž na druhé straně.

25. Spojte obě části spony.

26. Přiložte přední část spony k zadní části, dokud neuslyšíte cvaknutí.

Zkontrolujte, zda je přezka správně zapnutá.

MONTÁŽ / ZMĚNA VÝŠKY BEZPEČNOSTNÍCH PÁSŮ

27. Pokud chcete připevnit bezpečnostní pásy / změnit jejich výšku, vysuňte jejich konce ztvorů v opěradle/sedátku a čalounění a pak převlečte otvory v čalounění asedátku/opěradle ve vybrané výšce.

UPOZORNĚNÍ! Před zapnutím dítěte se vždy ujistěte, že pásy jsou správně připevněny.

28. Chcete-li použít přidavné popruhy, připevněte je na plastové kroužky umístěné na obou stranách sedátka.

POTAH

29. Nasuňte potah na opěrku nohou a Na obou stranách sedadla připevněte pomocí patentek. Chcete-li vyjmout vluožku/potah, postupujte v opačném pořadí.

! ČIŠTĚNÍ A POUŽÍVÁNÍ

Části kočárku vyrbené z umělého materiálu a popruhy je možné čistit za pomoci měkkého, navlhčeného hadříku. Je zakázáno používání agresivních pracích prostředků.

Kovové části otírejte suchým hadříkem, abyste očistili prach a vodu. V případě silného znečištění blátem nebo v zimním období chraňte tyto části používáním preparátů s mazacími vlastnostmi.

Návod k čištění čalounění: - Čistěte hadříkem a jemným čisticím přípravkem, nenamáčejte, neždímejte, sušte v rozložené poloze.

V pravidelných obdobích kontrolujte povolení šroubů a vyměňujte poškozené části. Je nutné promazávat pojízdné části, tj. hlavy kol, osu, nejlepší je používání známých preparátů, zejména po jízdě v písčitém terénu nebo v zimním období. Agresivní prostředky by mohly způsobovat korozi. Pamatujte také na konzervaci všech kovových částí.

! UPOZORNĚNÍ

DŮLEŽITÉ ! POKYNY SI POZORNĚ PŘEČTĚTE A USCHOVEJTE PRO POZDĚJŠÍ POUŽITÍ

- UPOZORNĚNÍ Nikdy nenechávejte dítě bez dozoru
- UPOZORNĚNÍ Před použitím si ověřte, že jsou všechny zajišťovací prvky správně zapnuté.
- UPOZORNĚNÍ Aby nedošlo ke zranění dítěte, ujistěte se, že dítě není přítomné při skládání či rozkládání tohoto produktu.
- UPOZORNĚNÍ Tento výrobek není hračka. Nedovolte dítěti, aby si s tímto výrobkem hrálo.
- UPOZORNĚNÍ Vždy používejte zádržný systém.
- UPOZORNĚNÍ Před použitím zkontrolujte, zda jsou připevňovací zařízení lůžka, sedačky nebo autosedačky správně zaklesnuta
- UPOZORNĚNÍ Tento výrobek není vhodný pro běhání nebo jízdu na bruslích.
- Maximální hmotnost a věk dítěte, pro kterého je určen kočárek: 22 kg nebo 4 roky, podle toho, co nastane dříve.
- Parkovací zařízení (brzda) mějte zabrzděné, když vkládáte nebo vyjímáte dítě. - Když parkujete kočárek, vždy zabrzděte brzdu (parkovací zařízení).
- Maximální zatížení košíku činí 3 kg. - Maximální zatížení kapsy boudičky/korby činí 0,3 kg. - Jakákoli zátěž zavěšená na rukojeti a/nebo zadní straně opěradla a/nebo bočních stranách kočárku bude ovlivňovat

stabilitu kočárku. - Na rukojeti kočárku nezavěšujte k tomu nepřizpůsobené tašky nebo jiné, než které doporučuje výrobce – je to nebezpečné a může to způsobit poškození kočárku. - Tento kočárek byl navržen pro jedno dítě. - Nepoužívejte příslušenství, které není schváleno výrobcem. Používejte pouze náhradní díly, které dodal nebo doporučil výrobce. - Nepoužívejte další plošiny připojované ke kočárku. - Pokud zjistíte jakoukoli závadu, nepoužívejte výrobek a kontaktujte servis BDG PRODUKCJA nebo prodejce. - Nikdy nejezděte s kočárkem po schodech (také na ližinách), zejména když se v něm nachází dítě – může to způsobit vážný úraz dítěte a poškození kočárku. - Houpání kočárku může oslabit jeho konstrukci a způsobit jeho poškození. - Kočárek s dítětem nikdy nezvedejte nebo nepřenášejte. - Před použitím kočárku se vždy ujistěte, že skládací mechanismus je zablokován (je správně rozložen a zablokován). - Na kočárek vždy namontujte všechny ochranné a zabezpečovací prvky v souladu s návodem. - Zapínejte vždy mezinožní popruh k madlu. - Pravidelně kontrolujte, zda jsou všechny součásti kočárku funkční a bezpečné, zejména správné připevnění sedátka a korby a autosedačky k podvozku. - Při skládání a rozkládání kočárku a také při nastavení opěradla, rukojeti nebo jiných součástí kočárku dávejte pozor, aby části vašeho těla a těla dítěte byly bezpečné. - Kočárek je určen pro jízdu dopředu. - BDG PRODUKCJA nenese odpovědnost za škody na majetku nebo osobách v následku montáže a používání předmětného výrobku v rozporu s pokyny a doporučeními výrobce uvedenými v návodu k obsluze. - Používejte pouze části, které dodal nebo doporučil výrobce/distributor. Návod k čištění čalounění: - Čistěte hadříkem a jemným čisticím přípravkem, nenamáčejte, neždímejte, sušte v rozložené poloze. - Pozor na nebezpečí otevřeného ohně nebo dalších zdrojů tepla v blízkosti výrobku. - Podložky přiložené k výrobku slouží pro vymezení vůle mezi osou kompletního předního kola a nábojem. Podložky uchovávejte mimo dosah dětí – nebezpečí polknutí.

BDG PRODUKCJA Sp.Z.O.O.

Ul. Warszawska 8
42 – 262 Poczesna
POLAND

Tel. +48 (34) 360 46 64, +48 (34) 360 46 53

Tel. serwis +48 (34) 364 36 41

E- mail: biuro@babydesign.eu

E- mail serwis: serwis@babydesign.eu

www.espiro.pl